



Multi-zone weather station

Model: RAR502

USER MANUAL

Multi-zone weather station

Model: RAR502

USER MANUAL

Precautions.....	7
About Oregon Scientific	8
EU-Declaration of conformity.....	8
FCC statement.....	8
Information for users	9

INDEX

Overview	2
Front view	2
Back view.....	2
Sensor.....	3
Getting started.....	4
Remote sensor installation.....	4
Main unit installation	4
Synchronising and placing sensors	4
Name tags.....	5
Weather forecast	5
Temperature and humidity	5
Mold alert	6
Troubleshooting	6
Reset.....	6
Specifications	6

OVERVIEW

FRONT VIEW

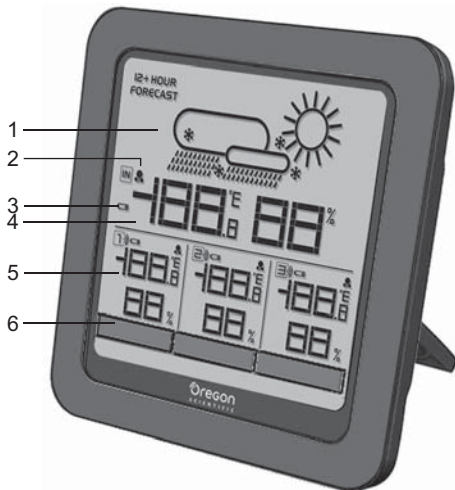

1. Weather forecast
2. ●●: mold alert
3. Main unit batteries low
4. Temperature and humidity for location where main unit is placed

5. Temperature and humidity for location where sensor is placed
6. Customisable name tags

BACK VIEW

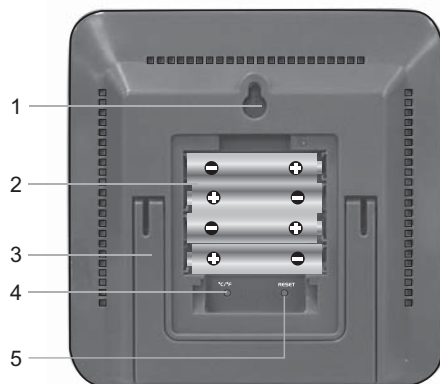

1. Wall mount hole
2. Battery compartment
3. Collapsible table stand
4. °C / °F: select temperature unit
5. **RESET**: reset unit to default settings

SENSOR

This product can work with up to 3 sensors at any one time to capture temperature and relative humidity readings in various locations around the home.

A complete set of 3 sensors are provided in this package, while replacement wireless remote sensors can be purchased separately.

THGR122N

This sensor conveniently displays the temperature / humidity which makes it especially suited for locations where you would like to see this data at a glance without having to refer each time to the main unit, such as children's room.

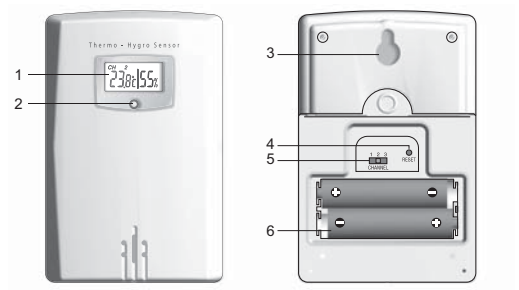

1. LCD display
2. LED status indicator
3. Wall mount hole
4. **RESET**
5. **CHANNEL** switch
6. Battery compartment

THGN132N

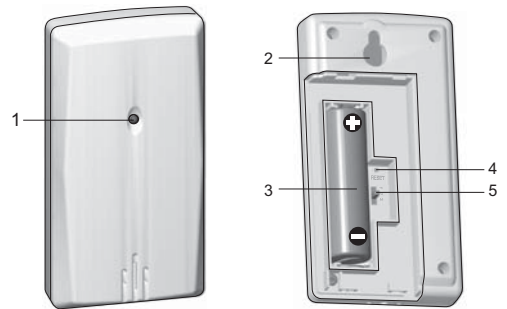

1. LED status indicator
2. Wall mount hole
3. Battery compartment
4. **RESET** hole
5. **CHANNEL** switch

GETTING STARTED

REMOTE SENSOR INSTALLATION

1. Step applicable only to THGR122N:
Using a Philips screwdriver, open the battery compartment cover.
2. Slide channel switch to select channel 1. Ensure you use a different channel for the other sensors (2, 3).
3. Insert the batteries, matching the polarities.
4. Press **RESET** after each battery change.
5. Replace the battery compartment cover.

MAIN UNIT INSTALLATION

1. Remove the battery compartment.
2. Insert the batteries, matching the polarities.
3. Press **RESET** after each battery change.

The battery icon  may appear in the following areas:

AREA	MEANING
Main unit environment area	Main unit batteries low
Remote sensor environment area	Remote sensor batteries low



NOTE

- We recommend that you use alkaline batteries with this product for longer usage and lithium batteries in temperatures below freezing.
- Batteries should not be exposed to excessive heat such as sunshine or fire.

SYNCHRONISING AND PLACING SENSORS

The main unit will automatically search for new sensor reset within the last 30 minutes. If unit failed to synchronise with remote sensor, reset both the main unit and sensor or try selecting a different channel (and press **RESET**).

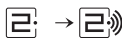
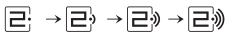
The remote sensor reception icons will show the following status:

ICONS	MEANING
	Main unit is searching for sensor(s)
	A sensor has been found and logged on
	No sensor found

Place the remote sensor within 30 m (98 ft) from the main unit.

TIP

- When placing sensors, remember the intended location for each sensor. Refer to channel switch position (1, 2, 3) and match with channel icon  displayed directly above name tag.
- The transmission range may vary depending on many factors. You may need to experiment with various locations to get the best results.

For best results:

- Place the sensor out of direct sunlight and moisture.
- Position the sensor so that it faces the main unit, minimizing obstructions such as doors, walls and furniture.
- Place the sensor in a location with a clear view to the sky, away from metallic / electronic objects.

NAME TAGS





Name tags can be inserted in the main unit (see front view diagram).

There are 3 blank name tags provided in this package. You can write on the blank tags the name of the locations where the sensors are being installed.

WEATHER FORECAST

This product forecasts the next 12 to 24 hours of weather forecast within a 30-50 km (19-31 mile) radius.

Weather forecast area

ICON	DESCRIPTION
	Sunny
	Partly cloudy
	Cloudy
	Rainy
	Snowy

TEMPERATURE AND HUMIDITY**To toggle temperature unit:**

- Using a thin blunt instrument, press °C / °F to toggle between °C / °F.

MOLD ALERT

This product features moisture alert function to inform users that there is a high risk of mold forming and should therefore take preventive measures.

The mold alert icon  will flash when humidity is 60% or above and will stop flashing when the humidity falls below 60%.

TROUBLESHOOTING

DISPLAY	AREA	PROBLEM
LL.L	Temperature	Reading is below range
LL	Humidity	
HH.H	Temperature	Reading is above range
HH	Humidity	
--. or --%	Temperature and Humidity	Sensor is not logged or does not have humidity function

RESET

Using a thin blunt instrument, press **RESET** to return to default settings.

SPECIFICATIONS

MAIN UNIT

TYPE	DESCRIPTION
L x W x H	134 x 27 x 134 mm (5.3 x 1.1 x 5.3 in)
Weight	240 g (8.46 oz) without battery
Signal frequency	433 MHz
Temperature range	-5°C to 50°C (23°F to 122°F)
Humidity range	25% - 95%
Power	4 x UM-4 (AAA) 1.5 V batteries

REMOTE SENSOR (THGR122N)

TYPE	DESCRIPTION
L x W x H	92 x 60 x 20 mm (3.6 x 2.4 x 0.79 in)
Weight	60 g (2.11 oz) without battery
Signal frequency	433 MHz
Number of channels	3

Transmission range	30 m (100 ft) unobstructed
Temperature range	-20°C to 60°C (-4°F to 140°F)
Humidity range	25% - 95%
Power	2 x UM-4 (AAA) 1.5 V battery

REMOTE SENSOR (THGN132N)

TYPE	DESCRIPTION
L x W x H	96 x 50 x 22 mm (3.8 x 1.9 x 0.9 in)
Weight	50 g (1.76 oz) without battery
Signal frequency	433 MHz
Number of channels	3
Transmission range	30 m (100 ft) unobstructed
Temperature range	-20°C to 60°C (-4°F to 140°F)
Humidity range	25% - 95%
Power	1 x UM-3 (AA) 1.5V battery

PRECAUTIONS

- Do not subject the unit to excessive force, shock, dust, temperature or humidity.
- Do not cover the ventilation holes with any items such as newspapers, curtains etc.
- Do not immerse the unit in water. If you spill liquid over it, dry it immediately with a soft, lint-free cloth.
- Do not clean the unit with abrasive or corrosive materials.
- Do not tamper with the unit's internal components. This invalidates the warranty.
- Only use fresh batteries. Do not mix new and old batteries.
- Images shown in this manual may differ from the actual display.
- When disposing of this product, ensure it is collected separately for special treatment and not as normal household waste.
- Placement of this product on certain types of wood may result in damage to its finish for which Oregon Scientific will not be responsible. Consult the furniture manufacturer's care instructions for information.
- The contents of this manual may not be reproduced without the permission of the manufacturer.
- Do not dispose old batteries as unsorted municipal waste. Collection of such waste separately for special treatment is necessary.

- Please note that some units are equipped with a battery safety strip. Remove the strip from the battery compartment before first use.
- Should there be any discrepancy between the English and other language versions, the English version shall apply and prevail.

NOTE The technical specifications for this product and the contents of the user manual are subject to change without notice.

NOTE Features and accessories will not be available in all countries. For more information, please contact your local retailer.

ABOUT OREGON SCIENTIFIC

Visit our website www.oregonscientific.com to learn more about Oregon Scientific products.

For any enquiry, please contact our Customer Services at <http://global.oregonscientific.com/customerSupport.php>.



Oregon Scientific Global Distribution Limited reserves the right to interpret and construe any contents, terms and provisions in this user manual and to amend it, at its sole discretion, at any time without prior notice. To the extent that there is any inconsistency between the English version and any other language versions, the English version shall prevail.

EU-DECLARATION OF CONFORMITY

Hereby, Oregon Scientific, declares that this Multi-zone weather station (Model: RAR502) is in compliance with the essential requirements and other relevant provisions of Directive 1999/5/EC. A copy of the signed and dated Declaration of Conformity is available on request via our Oregon Scientific Customer Service.



COUNTRIES RTTE APPROVAL COMPLIED

All EU Countries, Switzerland 
and Norway 

FCC STATEMENT

This device complies with Part 15 of the FCC Rules. Operation is subject to the following two conditions: (1) This device may not cause harmful interference, and (2) This device must accept any interference received, including interference that may cause undesired operation.

WARNING Changes or modifications not expressly approved by the party responsible for compliance could void the user's authority to operate the equipment.

NOTE This equipment has been tested and found to comply with the limits for a Class B digital device, pursuant to Part 15 of the FCC Rules. These limits are designed to provide reasonable protection against harmful interference in a residential installation.

This equipment generates, uses and can radiate radio frequency energy and, if not installed and used in accordance with the instructions, may cause harmful interference to radio communications. However, there is no guarantee that interference will not occur in a particular installation. If this equipment does cause harmful interference to radio or television reception, which can be determined by turning the equipment off and on, the user is encouraged to try to correct the interference by one or more of the following measures:

- Reorient or relocate the receiving antenna.
- Increase the separation between the equipment and receiver.
- Connect the equipment into an outlet on a circuit different from that to which the receiver is connected.
- Consult the dealer or an experienced radio / TV technician for help.

DECLARATION OF CONFORMITY

The following information is not to be used as contact for support or sales. Please call our customer service number (listed on our website at www.oregonscientific.com), or on the warranty card for this product) for all inquiries instead.

We

Name: Oregon Scientific, Inc.
Address: 10778 SW Manhasset Drive.
Tualatin, Oregon 97062 USA
Telephone No.: 1-800-853-8883

declare that the product

Product No.: RAR502
Product Name: Multi-zone weather station
Manufacturer: IDT Technology Limited
Address: Block C, 9/F, Kaiser Estate,
Phase 1, 41 Man Yue St.,
Hung Hom, Kowloon,
Hong Kong

is in conformity with Part 15 of the FCC Rules. Operation is subject to the following two conditions: 1) This device may not cause harmful interference. 2) This device must accept any interference received, including interference that may cause undesired operation.

INFORMATION FOR USERS



Pursuant to and in accordance with Article 14 of the Directive 2012/19/EU of the European Parliament on waste electrical and electronic equipment (WEEE), and pursuant to and in accordance with Article 20 of the Directive 2006/66/EC of the European Parliament on batteries and accumulators and waste batteries.

The barred symbol of the rubbish bin shown on the equipment indicates that, at the end of its useful life, the product must be collected separately from other waste. Please note that the batteries/rechargeable batteries must be removed from the equipment before it is given as waste.

To remove the batteries/accumulators refer to the specifications in the user manual. Therefore, any products that have reached the end of their useful life must be given to waste disposal centers specializing in separate collection of waste electrical and electronic equipment, or given back to the dealer when purchasing a new WEEE, pursuant to and in accordance with Article 14 as implemented in the country.

The adequate separate collection for the subsequent start-up of the equipment sent to be recycled, treated and disposal of in an environmentally compatible way contributes to preventing possible negative effects on the environment and health and optimizes the recycling and reuse of components making up the apparatus. Abusive disposal of the product by the user involves application of the administrative sanctions according to the laws in force.

Stazione Meteo Multizona

Modello: RAR502

MANUALE PER L'UTENTE

Precauzioni	7
Informazioni su Oregon Scientific	8
Dichiarazione di conformità UE	9
Informazione agli utenti	9

INDICE

Panoramica	2
Vista anteriore	2
Vista posteriore	2
Sensore.....	3
Operazioni preliminari	4
Impostazione del sensore remoto.....	4
Installazione dell'unità principale	4
Sincronizzazione e collocazione dei sensori.....	4
Etichette distintive	5
Previsioni meteorologiche	5
Temperatura e umidità	5
Allarme muffa	6
Risoluzione dei problemi	6
Reset.....	6
Specifiche tecniche.....	6

PANORAMICA

VISTA ANTERIORE

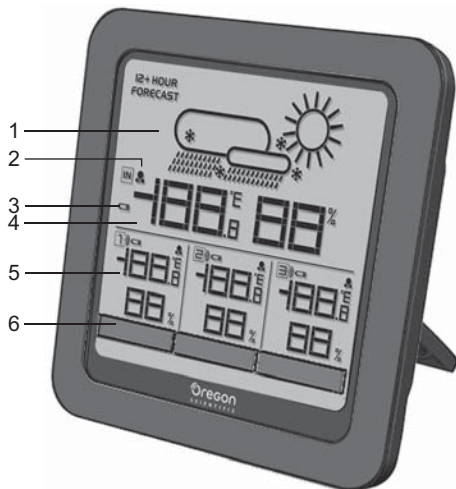

1. Previsioni meteorologiche
2. : allarme muffa
3. Batterie dell'unità principale in esaurimento

4. Temperatura e umidità della zona in cui è collocata l'unità
5. Temperatura e umidità della zona in cui è collocato il sensore
6. Etichette distintive personalizzabili

VISTA POSTERIORE

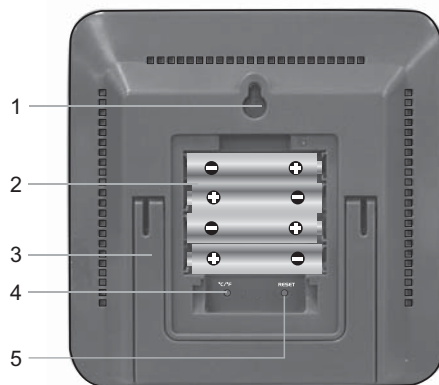

1. Foro per fissaggio a parete
2. Vano batterie
3. Supporto da tavolo pieghevole
4. °C / °F: consente di selezionare l'unità di misura della temperatura

5. **RESET**: consente di ripristinare i valori predefiniti dell'unità

SENSORE

Questo prodotto può funzionare con un numero massimo di 3 sensori contemporaneamente per rilevare la temperatura e l'umidità relativa in diversi punti dell'abitazione.

Nella confezione viene fornito un set completo di 3 sensori remoti, mentre è possibile acquistare separatamente altri sensori remoti opzionali senza fili.

THGR122N

Questo sensore visualizza in modo pratico temperatura e umidità, cosa che lo rende particolarmente adatto per essere collocato in punti dove si possono vedere istantaneamente i dati, senza dover fare ogni volta riferimento all'unità principale, ad esempio nella camera dei bambini.

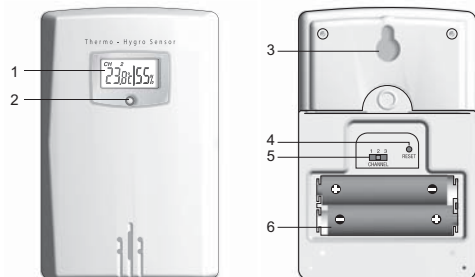

1. Display LCD
2. Indicatore LED
3. Foro per fissaggio a parete
4. Foro **RESET**
5. Selettore **CHANNEL**
6. Vano batterie

THGN132N

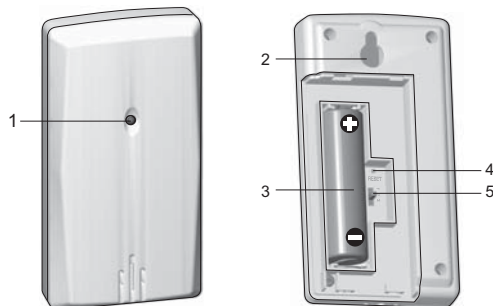

1. Indicatore LED
2. Foro per fissaggio a parete
3. Vano batterie
4. Foro **RESET**
5. Selettore **CHANNEL**

OPERAZIONI PRELIMINARI

IMPOSTAZIONE DEL SENSORE REMOTO

1. Fase applicabile solo al sensore THGR122N:
Aprire il vano batterie con un cacciavite Phillips.
2. Spostare la levetta del canale per selezionare il canale 1. Utilizzare un canale diverso per ogni sensore (2, 3).
3. Inserire le batterie, rispettando la polarità indicata.
4. Premere **RESET** dopo ogni sostituzione di batteria.
5. Riposizionare la copertura del vano batterie.

INSTALLAZIONE DELL'UNITÀ PRINCIPALE

1. Togliere la copertura del vano batterie.
2. Inserire le batterie, rispettando la polarità indicata.
3. Premere **RESET** dopo ogni sostituzione di batteria.

L'icona della batteria  può apparire nelle seguenti aree:

AREA	SIGNIFICATO
Area ambiente unità principale	Batterie dell'unità principale in esaurimento
Area ambiente sensore remoto	Batterie del sensore remoto in esaurimento







NOTA

- Per un uso prolungato del prodotto, si consiglia di utilizzare batterie alcaline, mentre in caso di temperature inferiori allo zero si consiglia l'uso di batterie al litio.
- Non esporre le batterie ad eccessive fonti di calore, quali sole o fuoco.

SINCRONIZZAZIONE E COLLOCAZIONE DEI SENSORI

L'unità principale eseguirà automaticamente la ricerca di un sensore azzerato negli ultimi 30 minuti. Se l'unità non riesce a sincronizzarsi con il sensore remoto, azzerare l'unità principale e il sensore o cercare di selezionare un canale diverso (e premere **RESET**).

Le icone della ricezione del sensore remoto indicano uno dei seguenti stati:

ICONE	SIGNIFICATO
 → 	L'unità principale è alla ricerca del/i sensore/i
 →  →  → 	È stato rilevato e agganciato un sensore
 e "--."	Non è stato rilevato nessun sensore

Posizionare il sensore remoto entro 30 m dall'unità principale.

SUGGERIMENTO

- Quando si posizionano i sensori, ricordare la collocazione di ognuno di essi. Vedere la posizione della levetta del canale (1, 2, 3) e farla corrispondere con l'icona del canale  visualizzata sopra l'etichetta distintiva.
- Il campo di trasmissione può variare in base a molti fattori. È possibile dover provare diverse posizioni prima di ottenere i risultati migliori.

Per risultati migliori:

- Tenere il sensore lontano dalla luce diretta del sole e umidità.
- Posizionare il sensore di fronte all'unità principale, riducendo le interferenze quali porte, pareti e mobili.
- Posizionare il sensore in un luogo in cui sia possibile vedere il cielo, lontano da oggetti metallici/elettronici.

ETICHETTE DISTINTIVE





È possibile applicare etichette distintive nell'unità principale (vedere il disegno della vista anteriore).

Nella confezione vengono fornite 3 etichette distintive in bianco. L'utente può scrivere sulle etichette in bianco i punti in cui vengono posizionati i sensori.

PREVISIONI METEOROLOGICHE

Questo prodotto è in grado di mostrare le previsioni meteorologiche per le successive 12-24 ore entro un raggio di 30-50 km.

Area previsioni meteorologiche

ICONA	DESCRIZIONE
	Sereno
	Parzialmente nuvoloso
	Nuvoloso
	Pioggia
	Neve

TEMPERATURA E UMITÀ

Alternanza delle unità di misura della temperatura:

- Con un oggetto dalla punta smussata, premere °C / °F per alternare °C / °F.

ALLARME MUFFA

Questo prodotto dispone della funzione di allarme muffa che informa gli utenti dell'elevato rischio di formazione di muffa e che è pertanto necessario adottare misure preventive.

Se l'umidità è pari o superiore al 60%, appare l'icona di allarme muffa , che smette di lampeggiare quando il livello di umidità scende al di sotto del 60%.

RISOLUZIONE DEI PROBLEMI

VISUALIZZAZIONE	AREA	PROBLEMA
LL.L	Temperatura	La misurazione è al di sotto della fascia di rilevazione
LL	Umidità	
HH.H	Temperatura	La misurazione è al di sopra della fascia di rilevazione
HH	Umidità	
-.- oppure -%	Temperatura e umidità	Il sensore non è agganciato o non dispone della funzione di rilevazione dell'umidità

RESET

Con uno strumento dalla punta smussata, premere **RESET** per ripristinare le impostazioni predefinite.

SPECIFICHE TECNICHE

UNITA' PRINCIPALE

TIPO	DESCRIZIONE
Lung x Larg X Alt	134 x 27 x 134 mm (5,3 x 1,1 x 5,3 in)
Peso	240 g (8,46 oz) senza batteria
Frequenza segnale	433 MHz
Campo di misurazione della temperatura	da -5°C a 50°C
Campo di misurazione umidità	25% - 95%
Alimentazione	4 batterie UM-4 (AAA) da 1,5 V

UNITA' REMOTA (THGR122N)

TIPO	DESCRIZIONE
Lung x Larg X Alt	92 x 60 x 20 mm (3,6 x 2,4 x 0,79 in)
Peso	60 g (2.11 oz) senza batteria
Frequenza segnale	433 MHz
N. di canali	3
Campo di trasmissione	30 m (100 ft) in campo aperto
Campo di misurazione della temperatura	da -20°C a 60°C (da -4°F a 140°F)
Campo di misurazione umidità	25% - 95%
Alimentazione	2 batterie UM-4 (AAA) da 1,5 V

UNITA' REMOTA (THGN132N)

TIPO	DESCRIZIONE
Lung x Larg X Alt	96 x 50 x 22 mm (3,8 x 1,9 x 0,9 in)
Peso	50 g (1.76 oz) senza batteria

Frequenza segnale	433 MHz
N. di canali	3
Campo di trasmissione	30 m (100 ft) in campo aperto
Campo di misurazione della temperatura	da -20°C a 60°C (da -4°F a 140°F)
Campo di misurazione umidità	25% - 95%
Alimentazione	1 batteria UM-3 (AA) da 1,5 V

PRECAUZIONI

- Non sottoporre il prodotto a forza eccessiva, urti, polvere, sbalzi eccessivi di temperatura o umidità.
- Non otturare i fori di aerazione con oggetti come giornali, tende, etc.
- Non immergere l'unità in acqua. Se si versa del liquido sul prodotto, asciugarlo immediatamente con un panno morbido e liscio.
- Non pulire l'unità con materiali abrasivi o corrosivi.
- Non manomettere i componenti interni. In questo modo si invalida la garanzia.

- Oregon Scientific declina ogni responsabilità per eventuali danni alle finiture causati dal posizionamento del prodotto su determinati tipi di legno. Consultare le istruzioni fornite dal fabbricante del mobile per ulteriori informazioni.
- Le immagini del manuale possono differire dalla realtà.
- Il contenuto di questo manuale non può essere ristampato senza l'autorizzazione del fabbricante.
- Utilizzare solo batterie nuove. Non mescolare batterie nuove con batterie vecchie.
- Al momento dello smaltimento del prodotto, attenersi alla nota relativa in allegato.
- Non smaltire le batterie vecchie come rifiuto indifferenziato. È necessario che questo rifiuto venga smaltito mediante raccolta differenziata per essere trattato in modo idoneo.
- Alcune unità sono dotate di una striscia di sicurezza per le batterie. Rimuovere la striscia dal vano batterie prima del primo utilizzo.
- In caso di discrepanze tra la versione inglese e quelle in altre lingue, si applicherà e prevarrà la versione inglese.

NOTA Le specifiche tecniche del prodotto e il contenuto del manuale per l'utente possono essere modificati senza preavviso.

NOTA Caratteristiche e accessori non disponibili in tutti i paesi. Per ulteriori informazioni, rivolgersi al proprio rivenditore.

INFORMAZIONI SU OREGON SCIENTIFIC

Per ulteriori informazioni sui prodotti Oregon Scientific, visitate il nostro sito web www.oregonscientific.com.

Per richiedere informazioni, contattate il nostro Servizio Clienti all'indirizzo <http://global.oregonscientific.com/customerSupport.php>.

Oregon Scientific Global Distribution Limited si riserva il diritto di interpretare e definire eventuali contenuti, termini e disposizioni contenuti in questo manuale per l'utente e di modificarli, a sua esclusiva discrezione, in qualsiasi momento e senza preavviso. Nella misura in cui risultassero incongruenze tra la versione in inglese e quelle in altre lingue, farà fede la versione in inglese.

DICHIARAZIONE DI CONFORMITÀ UE

Con la presente Oregon Scientific dichiara che questo prodotto (modello: RAR502) è conforme ai requisiti essenziali ed alle altre disposizioni pertinenti stabilite dalla direttiva 1999/5/CE. Una copia firmata e datata della Dichiarazione di Conformità è disponibile, su richiesta, tramite il servizio clienti della Oregon Scientific.



PAESI CONFORMI ALLA DIRETTIVA R&TTE

Tutti i Paesi UE, Svizzera **CH**
e Norvegia **N**

INFORMAZIONE AGLI UTENTI



Ai sensi dell'art.26 del Decreto Legislativo 14 marzo 2014, n. 49 "Attuazione della Direttiva 2012/19/UE sui rifiuti di apparecchiature elettriche ed elettroniche (RAEE)" ed ai sensi dell'art.22 del Decreto Legislativo 188 del 20 novembre 2008 "Attuazione della direttiva 2006/66/CE concernente pile, accumulatori e relativi rifiuti".

Il simbolo del cassonetto barrato riportato sull'apparecchiatura o sulla sua confezione indica che il prodotto alla fine della propria vita utile deve essere raccolto separatamente dagli altri rifiuti per permetterne un adeguato trattamento e riciclo.

Si ricorda che le pile/accumulatori devono essere rimosse dall'apparecchiatura prima che questa sia conferita come rifiuto. Per rimuovere le pile/ accumulatori fare riferimento alle specifiche indicazioni riportate nel manuale d'uso.

L'utente dovrà, pertanto, conferire gratuitamente l'apparecchiatura e la pila giunta a fine vita agli idonei centri comunali di raccolta differenziata dei rifiuti elettrici ed elettronici, oppure riconsegnarle al rivenditore secondo le seguenti modalità:

- sia pile portatili sia apparecchiature di piccole dimensioni, ovvero con almeno un lato esterno non superiore a 25 cm, è prevista la consegna gratuita senza obbligo di acquisto presso i negozi con una superficie di vendita delle apparecchiature elettriche ed elettroniche superiore ai 400 mq. Per negozi con dimensioni inferiori, tale modalità è facoltativa.
- per apparecchiature con dimensioni superiori a 25 cm, è prevista la consegna in tutti i punti di vendita in modalità 1 contro 1, ovvero la consegna al rivenditore potrà avvenire solo all'atto dell'acquisto di un nuovo prodotto equivalente, in ragione di uno a uno.

L'adeguata raccolta differenziata per l'avvio successivo dell'apparecchiatura e delle pile/accumulatori dismessi al riciclaggio, al trattamento e allo smaltimento ambientalmente compatibile contribuisce ad evitare possibili effetti negativi sull'ambiente e sulla salute e favorisce il reimpiego e/o riciclo dei materiali di cui essi sono composti.

Lo smaltimento abusivo di apparecchiature, pile ed accumulatori da parte dell'utente comporta l'applicazione delle sanzioni di cui alla corrente normativa di legge.

Station Météo Multizone

Modèle : RAR502

MANUEL DE L'UTILISATEUR

Précautions.....	7
À propos d'Oregon Scientific.....	8
Europe – Déclaration de conformité.....	9
Informations aux usagers.....	9

TABLE DES MATIÈRES

Vue d'ensemble	2
Face avant	2
Vue arrière.....	2
Sonde sans fil.....	3
Au commencement	4
Installation de la sonde sans fil	4
Installation de l'appareil principal	4
Synchronisation et placement des sondes sans fils... ..	4
Étiquettes d'emplacement.....	5
Prévisions météorologiques	5
Température et humidité.....	6
Alerte moisissure.....	6
Dépannage.....	6
Réinitialisation.....	6
Caractéristiques	6

VUE D'ENSEMBLE

FACE AVANT

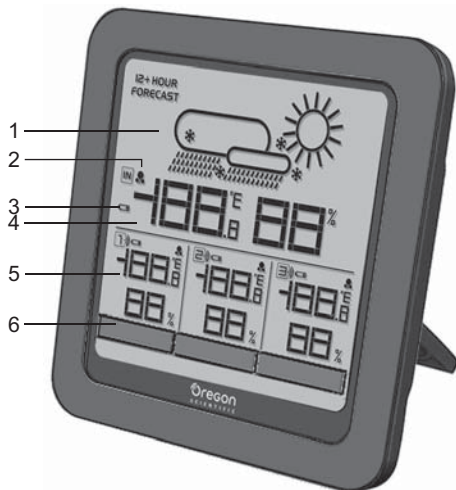

1. Prévission météorologique
2.  : alerte moisissure
3. Piles faibles (appareil principal)
4. Affichage des températures et de l'humidité à l'emplacement de l'appareil principal

5. Affichage des températures et de l'humidité à l'emplacement de la sonde
6. Étiquettes personnalisables

VUE ARRIÈRE

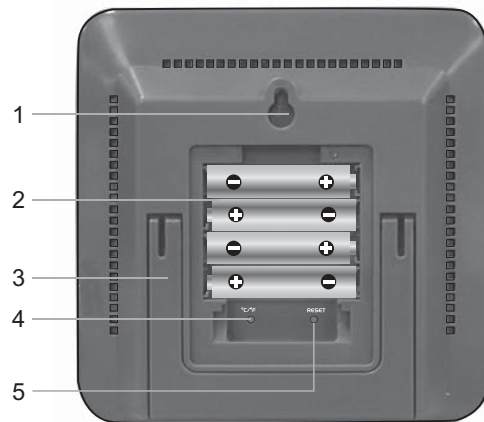

1. Trous de fixation murale
2. Compartiment des piles
3. Support pliable
4. °C / °F: sélection de l'unité de température
5. **RESET (REINITIALISER)** : remet l'appareil aux réglages par défaut

SONDE SANS FIL

Ce produit peut s'accompagner à tout moment de 3 sondes maximum relevant en divers endroits de votre domicile la température et l'humidité relative.

Vous trouverez dans ce paquet 3 sondes, les sondes sans fil de remplacement sont vendues séparément.

THGR122N

Ce détecteur est pratique en raison de son affichage de température / humidité, ce qui le rend particulièrement approprié pour les emplacements où vous voudriez voir ces données d'un coup d'œil sans avoir à vous référer à chaque fois à l'unité principale placée par exemple dans la chambre des enfants.

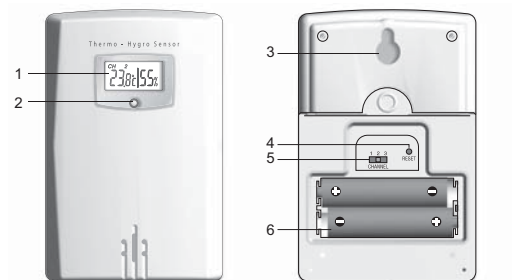

1. Affichage LCD
2. Indicateur LED

3. Trou de fixation murale
4. **RESET (Réinitialiser)**
5. Bouton **CHANNEL (CANAL)**
6. Compartiment des piles

THGN132N

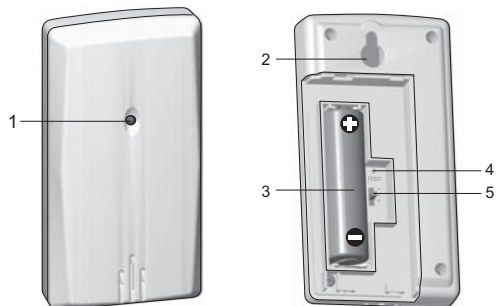

1. Indicateur LED
2. Trou de fixation murale
3. Compartiment des piles
4. **RESET (Réinitialiser)**
5. Bouton **CHANNEL (CANAL)**

AU COMMENCEMENT

INSTALLATION DE LA SONDE SANS FIL

1. Étape applicable seulement à THGR122N:

Utilisez un tournevis Philips pour ouvrir le couvercle du compartiment des piles.

2. Faire coulisser le sélecteur de canaux pour choisir le canal 1. S'assurer d'utiliser un canal différent pour les autres détecteurs (2, 3).
3. Insérez les piles, en respectant les polarités.
4. Appuyez sur **RESET (REINITIALISER)** après chaque changement de pile.
5. Remplacez le couvercle du compartiment des piles.

INSTALLATION DE L'APPAREIL PRINCIPAL

1. Retirez le couvercle du compartiment des piles.
2. Insérez les piles, en respectant les polarités.
3. Appuyez sur **RESET (REINITIALISER)** après chaque changement de pile.

L'icône des piles  apparaîtra dans les zones suivantes :

ZONE	SIGNIFICATION
Zone de l'appareil principal	Piles faibles (appareil principal)

Zone de la sonde sans fil	Piles faibles de la sonde sans fil
---------------------------	------------------------------------



REMARQUE



- Nous vous recommandons d'utiliser des piles alcalines pour un usage prolongé et des piles au lithium lors de températures inférieures au gel.
- Les piles ne doivent pas être exposées à une chaleur excessive provoquée par le soleil ou le feu.

SYNCHRONISATION ET PLACEMENT DES SONDES SANS FILS

L'appareil principal recherchera automatiquement la nouvelle sonde réinitialisée dans les 30 dernières minutes. Si l'appareil ne parvient pas à se synchroniser avec la sonde sans fil, réinitialisez la sonde et l'appareil principal ou tentez de sélectionner un canal différent (et appuyez sur **RESET**).

Les icônes de réception de la sonde sans fil indiqueront le statut suivant :

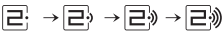
ICONES	SIGNIFICATION
 → 	L'appareil principal est à la recherche de la/des sonde(s)

	Une sonde a été trouvée et est enregistrée
	Aucune sonde n'est trouvée

Positionnez la sonde à 30 m maximum (98 pieds) de l'appareil principal.

ASTUCE

- En positionnant les sondes, rappelez-vous l'endroit voulu de chaque sonde. Reportez-vous à l'encoche du canal de réception (1, 2, 3) et sélectionnez l'icône du canal  affichée directement sous du lieu en question.
- La portée de transmission peut varier en fonction de nombreux facteurs. Vous pouvez avoir à essayer des emplacements divers pour obtenir les meilleurs résultats.

Pour les resultants optimums:

- Placer la sonde à l'abri de l'exposition directe au soleil et à l'eau.
- Positionner la sonde de façon à ce qu'il fasse face à l'unité principale, en minimisant les obstacles tels que les portes, les murs et les meubles.
- Placer la sonde dans un lieu avec une vue du ciel claire, loin des objets métalliques / électroniques.

ÉTIQUETTES D'EMPLACEMENT





Les étiquettes peuvent être insérées dans l'unité principale (voir le diagramme de vue avant).

Il y a 3 étiquettes vierges fournies dans cet emballage. Vous pouvez écrire sur les étiquettes vierges les emplacements où les détecteurs sont installés.

PRÉVISIONS MÉTÉOROLOGIQUES

Ce produit vous permet de connaître les prévisions météorologique pour les 12 à 24 heures dans un rayon de 30 à 50 Km (19 -31 miles).

Zone de Prévisions Météorologiques

ICONE	DESCRIPTION
	Ensoleillé
	Partiellement nuageux
	Nuageux
	Pluvieux
	Neigeux

TEMPÉRATURE ET HUMIDITÉ

Pour sélectionner l'unité de température :

- Avec un crayon à papier ou autre objet taillé, appuyez sur °C / °F pour alterner entre les degrés °C / °F.

ALERTE MOISSISSURE

Le produit est équipé d'une fonction d'alerte moisissure pour informer les utilisateurs en cas de risque élevé de formation de moisissure et les inviter à prendre les mesures préventives qui s'imposent.

L'icône d'alerte moisissure  clignotera si l'humidité est supérieure ou égale à 60 % et s'arrêtera de clignoter une fois l'humidité inférieure à 60 %.

DÉPANNAGE

AFFICHAGE	ZONE	PROBLEME
LL.L	Température	Les relevés sont inférieurs à la gamme de mesure.
LL	Humidité	
HH.H	Température	Les relevés sont supérieurs à la gamme de mesure.
HH	Humidité	

--. - ou --%	Température et humidité	La sonde n'est pas synchronisée ou n'est pas équipée de la fonction humidité
--------------	-------------------------	------------------------------------------------------------------------------

RÉINITIALISATION

Avec un crayon à papier ou autre outil taillé, appuyez sur **RESET** pour revenir aux réglages par défaut.

CARACTÉRISTIQUES

UNITÉ PRINCIPALE

TYPE	DESCRIPTION
L x l x H	134 x 27 x 134 mm (5,3 x 1,1 x 5,3 pouces)
Poids	240 g (8,46 onces) sans les piles
Fréquence du signal	433 MHz
Plage de température	-5°C à 50°C (23°F à 122°F)

Plage d'humidité	25% - 95%
Alimentation	4 piles UM-4 (AAA) 1,5V

SONDE SANS FIL (THGR122N)

TYPE	DESCRIPTION
L x l x H	92 x 60 x 20 mm (3,6 x 2,4 x 0,79 pouces)
Poids	60 g (2,11 onces) sans les piles
Fréquence du signal	433 MHz
Nombre de canaux	3
Plage de transmission	30 m (100 pieds) sans obstruction
Plage de température	-20°C à 60°C (-40°F à 140°F)
Plage d'humidité	25% - 95%
Alimentation	2 piles UM-4 (AAA) 1,5V

SONDE SANS FIL (THGN132N)

TYPE	DESCRIPTION
L x l x H	96 x 50 x 22 mm (3,8 x 1,9 x 0,9 pouces)
Poids	50 g (1,76 onces) sans les piles
Fréquence du signal	433 MHz
Nombre de canaux	3
Plage de transmission	30 m (100 pieds) sans obstruction
Plage de température	-20°C à 60°C (-4°F à 140°F)
Plage d'humidité	25% - 95%
Alimentation	1 pile UM-3 (AA) 1,5 V

PRÉCAUTIONS

- Ne pas soumettre le produit à une force excessive, au choc, à la poussière, aux changements de température ou à l'humidité.
- Ne pas couvrir les trous de ventilation avec des journaux, rideaux etc.
- Ne pas immerger le produit dans l'eau. Si vous renversez du liquide sur l'appareil, séchez-le immédiatement avec un tissu doux.

- Ne pas nettoyer l'appareil avec des matériaux corrosifs ou abrasifs.
- Ne pas trafiquer les composants internes. Cela invalidera votre garantie.
- N'utilisez que des piles neuves. Ne pas mélanger des piles neuves et usagées.
- Les images de ce manuel peuvent différer de l'aspect réel du produit.
- Lorsque vous désirez vous débarrasser de ce produit, assurez-vous qu'il soit collecté séparément pour un traitement adapté.
- Le poser sur certaines surfaces en bois peut endommager la finition du meuble, et Oregon Scientific ne peut en être tenu responsable. Consultez les mises en garde du fabricant du meuble pour de plus amples informations.
- Le contenu du présent manuel ne peut être reproduit sans la permission du fabriquant.
- Ne pas jeter les piles usagées dans les containers municipaux non adaptés. Veuillez effectuer le tri de ces ordures pour un traitement adapté si nécessaire.
- Veuillez remarquer que certains appareils sont équipés d'une bande de sécurité. Retirez la bande du compartiment des piles avant la première utilisation.

- En cas de différences entre la version en langue anglaise et les versions en langue étrangère, la version en langue anglaise prévaudra et s'appliquera.

REMARQUE Les caractéristiques techniques de ce produit et le contenu de ce manuel peuvent être soumis à modifications sans préavis.

REMARQUE Caractéristiques et accessoires ne seront pas valables pour tous les pays. Pour plus d'information, contacter le détaillant le plus proche.

À PROPOS D'OREGON SCIENTIFIC

Pour plus d'informations sur les produits Oregon Scientific France, rendez-vous sur notre site www.oregonscientific.fr.

Besoin de plus d'informations? Contactez notre service client expert à <http://global.oregonscientific.com/customerSupport.php>.

Oregon Scientific Global Distribution Limited se réserve le droit d'interpréter tout contenu, termes et provisions du présent manuel de l'utilisateur et de les amender à sa seule discrétion, n'importe quand et sans avis préalable. Dans la mesure où des incohérences sont constatées entre la version anglaise et les versions traduites en langues étrangères, la version anglaise prévaudra.

EUROPE – DÉCLARATION DE CONFORMITÉ

Par la présente Oregon Scientific déclare que l'appareil Station Météo Multizone (modèle: RAR502) est conforme aux exigences essentielles et aux autres dispositions pertinentes de la directive 1999/5/CE. Une copie signée et datée de la déclaration de conformité est disponible sur demande auprès de notre Service Client.



PAYS CONCERNÉS RTT&E

Tous les pays Européens, la Suisse **(CH)**

et la Norvège **(N)**

INFORMATIONS AUX USAGERS



Aux termes des Directives européennes 2011/65/EU et 2012/19/EU, relatives à la réduction de l'utilisation de substances dangereuses dans les appareils électriques et électroniques et à l'élimination des déchets.

Le symbole représentant une poubelle barrée reporté sur l'appareil indique que le produit doit être collecté séparément des autres déchets à la fin de sa propre vie.

L'utilisateur devra donc remettre l'appareil, lorsqu'il ne l'utilisera plus, à des centres adaptés de collecte sélective pour les déchets électroniques et électrotechniques, ou bien il devra le rapporter au revendeur au moment de l'achat d'un nouvel appareil de type équivalent, en raison d'un contre un.

La collecte sélective adéquate pour la transmission successive de l'appareil qui n'est plus utilisé au recyclage, au traitement ou à l'élimination compatible au niveau environnemental, contribue à éviter les effets négatifs possibles sur l'environnement et sur la santé et favorise le recyclage des matériaux dont l'appareil est composé.

L'élimination illégale du produit par l'utilisateur est passible de l'application de sanctions selon les lois en vigueur.

Wetterstation mit mehreren Zonen

Modell: RAR502

BEDIENUNGSANLEITUNG

Vorsichtsmaßnahmen	7
Über Oregon Scientific	9
EU-Konformitätserklärung	9
Informationen für die benutzer	10

INHALT

Übersicht	2
Vorderansicht	2
Rückansicht	2
Sendeeinheit	3
Erste Schritte	4
Installation der Funksendeeinheit	4
Installation der Basiseinheit	4
Synchronisierung und Platzierung der Sendeeinheiten ..	4
Namensschilder	5
Wetervorhersage	5
Temperatur und Luftfeuchtigkeit	6
Schimmelwarnung	6
Fehlersuche	6
Reset	6
Technische Daten	7

ÜBERSICHT

VORDERANSICHT

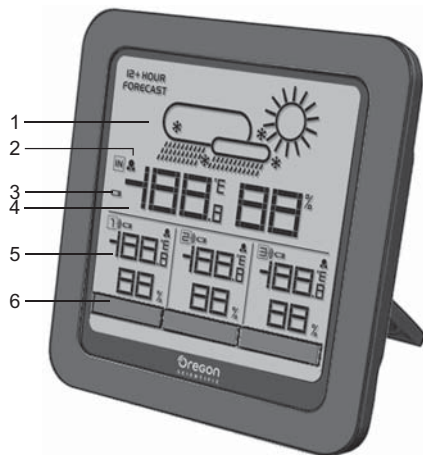

1. Wettervorhersage
2.  Schimmelwarnung
3. Batterien der Basiseinheit sind schwach
4. Temperatur und Luftfeuchtigkeit für den Standort der Basiseinheit

5. Temperatur und Luftfeuchtigkeit für den Standort der Sendeeinheit
6. Anpassbare Namensschilder

RÜCKANSICHT

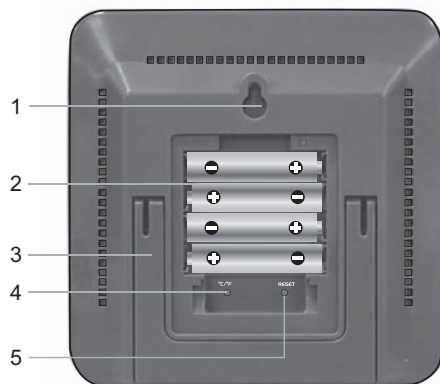

1. Öffnung für Wandmontage
2. Batteriefach
3. Ausklappbarer Tischständer
4. °C / °F: Temperatureinheit auswählen
5. **RESET:** Gerät auf Standardeinstellungen zurücksetzen

SENDEEINHEIT

Dieses Produkt kann auf Wunsch mit bis zu 3 Sendeinheiten betrieben werden, um Messwerte für Temperatur und relative Luftfeuchtigkeit an verschiedenen Standorten Ihres Hauses erfassen zu können.

Ein vollständiger Satz von 3 Sendeinheiten ist im Lieferumfang enthalten. Weitere kabellose Funksendeinheiten können als Ersatz separat erworben werden.

THGR122N

Diese Sendeinheit zeigt die Temperatur / Luftfeuchtigkeit auf komfortable Weise an. Sie ist daher besonders für Standorte geeignet (wie Kinderzimmer), an denen Sie diese Daten auf einen Blick ablesen können, ohne sich jedes Mal auf die Basiseinheit beziehen zu müssen.

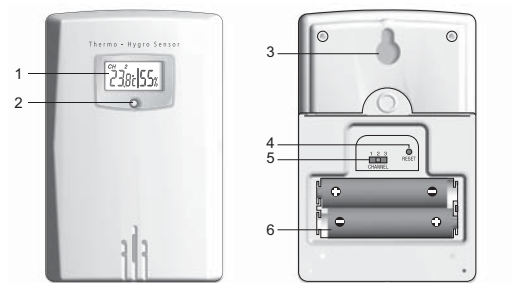

1. LCD-Display
2. LED-Statusanzeige
3. Öffnung für Wandmontage
4. **RESET**
5. **CHANNEL**-Schalter
6. Batteriefach

THGN132N

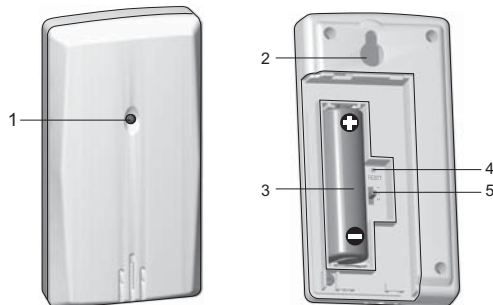

1. LED-Statusanzeige
2. Öffnung für Wandmontage
3. Batteriefach
4. **RESET**
5. **CHANNEL**-Schalter

ERSTE SCHRITTE

INSTALLATION DER FUNKSENDEEINHEIT

1. Schritt ist nur auf THGR122N anwendbar:
Öffnen Sie die Abdeckung des Batteriefachs mit einem Kreuzschraubendreher.
2. Verschieben Sie den Kanalschalter, um Kanal 1 auszuwählen. Stellen Sie sicher, dass Sie für die anderen Sendeeinheiten (2,3) jeweils einen eigenen Kanal verwenden.
3. Legen Sie die Batterien ein und achten Sie auf die Übereinstimmung der Polaritäten.
4. Drücken Sie nach jedem Batteriewechsel auf **RESET**.
5. Bringen Sie den Batteriefachdeckel wieder an.

INSTALLATION DER BASISEINHEIT

1. Öffnen Sie das Batteriefach.
2. Legen Sie die Batterien ein und achten Sie auf die Übereinstimmung der Polaritäten.
3. Drücken Sie nach jedem Batteriewechsel auf **RESET**.
Das Batteriesymbol  kann in folgenden Bereichen angezeigt werden:

BEREICH	BEDEUTUNG
Umgebungsbereich der Basiseinheit	Batterien der Basiseinheit sind schwach
Umgebungsbereich der Funksendeeinheit	Batterien der Funksendeeinheit sind schwach







HINWEIS

- Wir empfehlen, dass Sie für dieses Produkt Alkaline-Batterien bei längerer Betriebsdauer sowie Lithium-Batterien bei Temperaturen unter dem Gefrierpunkt verwenden.
- Die Batterien dürften keiner übermäßigen Hitze, wie bei Sonneneinstrahlung oder in der Nähe von Feuerstellen, ausgesetzt werden.

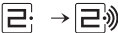
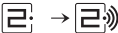
SYNCHRONISIERUNG UND PLATZIERUNG DER SENDEEINHEITEN

Die Basiseinheit sucht automatisch nach neu zurückgesetzten Sendeeinheiten innerhalb der letzten 30 Minuten. Falls die Synchronisierung mit der Funksendeeinheit fehlschlägt, müssen Sie die Basiseinheit und Sendeeinheit zurücksetzen oder einen anderen Kanal auswählen (und auf **RESET** drücken).

Das Empfangssymbol der Funksendeeinheit zeigt den folgenden Status an:

SYMBOLE	BEDEUTUNG
 → 	Basiseinheit sucht nach Sendeeinheit(en)
 →  →  → 	Eine Sendeeinheit wurde gefunden und registriert
 und "--."	Es wurde keine Sendeeinheit gefunden

Platzieren Sie die Sendeeinheit innerhalb von 30 m von der Basiseinheit entfernt.

TIPP

- Notieren Sie sich bei der Platzierung der Sendeeinheiten die vorgesehenen Standorte jeder Sendeeinheit. Ordnen Sie diese der Stellung des Kanalschalters (1, 2, 3) zu und passen Sie sie an das Kanalsymbol  an, das direkt über dem Namensschild angezeigt wird.
- Die Übertragungsreichweite kann von mehreren Faktoren abhängen. Sie müssen eventuell mehrere Standorte testen, um optimale Ergebnisse zu erzielen.

Für optimale Ergebnisse:

- Platzieren Sie die Sendeeinheit außerhalb von direkter Sonneneinstrahlung und Feuchtigkeit.
- Positionieren Sie die Sendeeinheit so, dass sie auf die Basiseinheit gerichtet ist, und vermeiden Sie Hindernisse, wie Türen, Wände und Möbel.

- Platzieren Sie die Sendeeinheit an einen Standort mit direkter Sicht auf den Himmel und stellen Sie sie entfernt von metallischen Gegenständen und elektronischen Geräten auf.



NAMENSSCHILDER



Die Namensschilder können in die Basiseinheit eingesetzt werden (siehe Darstellung der Vorderansicht). Es sind 3 leere Namensschilder im Lieferumfang vorhanden. Sie können den Namen der Standorte, an denen die Sendeeinheiten installiert werden, auf die leeren Schilder schreiben.

WETTERVORHERSAGE

Dieses Produkt erstellt eine Wettervorhersage der nächsten 12 bis 24 Stunden innerhalb eines Umkreises von 30-50 km.

Bereich für Wettervorhersage

SYMBOL	BESCHREIBUNG
	Sonnig
	Teilweise bewölkt
	Bewölkt

	Regnerisch
	Verschneit

TEMPERATUR UND LUFTFEUCHTIGKEIT

So wechseln Sie die Temperatureinheit:

- Nehmen Sie einen dünnen, stumpfen Gegenstand und drücken Sie auf °C / °F, um zwischen °C / °F zu wechseln.

SCHIMMELWARUNG

Dieses Produkt verfügt über eine Warnfunktion für Feuchtigkeit, um den Benutzer darauf hinzuweisen, wenn ein hohes Risiko für die Bildung von Schimmelpilzen besteht, und präventive Maßnahmen durch den Benutzer erforderlich sind.

Das Symbol für die Schimmelwarnung  blinkt, wenn die Feuchtigkeit 60 % oder mehr beträgt. Es hört auf zu blinken, wenn die Feuchtigkeit den Wert von 60 % unterschreitet.

FEHLERSUCHE

ANZEIGE	BEREICH	PROBLEM
LL.L	Temperatur	Wert befindet sich unterhalb des messbaren Bereichs
LL	Luftfeuchtigkeit	
HH.H	Temperatur	Wert befindet sich oberhalb des messbaren Bereichs
HH	Luftfeuchtigkeit	
--.-oder --%	Temperatur und Luftfeuchtigkeit	Sendeeinheit wurde nicht registriert oder verfügt über keine Funktion für Luftfeuchtigkeit

RESET

Drücken Sie mit einem dünnen, stumpfen Gegenstand auf **RESET**, um das Gerät auf die Standardeinstellungen zurückzusetzen.

TECHNISCHE DATEN**BASISEINHEIT**

TYP	BESCHREIBUNG
L x B x H	134 x 27 x 134 mm
Gewicht	240 g (ohne Batterie)
Signalfrequenz	433 MHz
Temperaturbereich	-5 °C bis 50 °C (23 °F bis 122 °F)
Luftfeuchtigkeitsbereich	25 % - 95 %
Stromversorgung	4 Batterien UM-4 (AAA) 1,5V

FUNKSENDEEINHEIT (THGR122N)

TYP	BESCHREIBUNG
L x B x H	92 x 60 x 20 mm
Gewicht	60 g (ohne Batterie)
Signalfrequenz	433 MHz
Anzahl der Kanäle	3
Übertragungsbereich	30 m (ohne Hindernisse)
Temperaturbereich	-20 °C bis 60 °C (-4 °F bis 140 °F)
Luftfeuchtigkeitsbereich	25 % - 95 %

Stromversorgung	2 Batterien UM-4 (AAA) 1,5V
-----------------	--------------------------------

FUNKSENDEINHEIT (THGN132N)

TYP	BESCHREIBUNG
L x B x H	96 x 50 x 22 mm
Gewicht	50 g (ohne Batterie)
Signalfrequenz	433 MHz
Anzahl der Kanäle	3
Übertragungsbereich	30 m (ohne Hindernisse)
Temperaturbereich	-20°C bis 60°C (-4°F bis 140°F)
Luftfeuchtigkeitsbereich	25% - 95%
Stromversorgung	1 Batterie UM-3 (AA) 1,5 V

VORSICHTSMASSNAHMEN

- Setzen Sie das Gerät keiner übermäßigen Gewalteinwirkung und keinen Stößen aus und halten Sie es von Staub, Temperaturschwankungen und Feuchtigkeit fern.
- Blockieren Sie die Belüftungsöffnungen nicht mit Gegenständen, wie Zeitungen, Vorhänge, usw.

- Tauchen Sie das Gerät niemals ins Wasser. Falls Sie Flüssigkeiten darauf verschütten, trocknen Sie es umgehend mit einem weichen, faserfreien Tuch.
 - Reinigen Sie das Gerät nicht mit scheuernden oder ätzenden Mitteln.
 - Nehmen Sie keine Änderungen an den internen Komponenten des Geräts vor. Dies würde zum Erlöschen der Garantieansprüche führen.
 - Verwenden Sie ausschließlich neue Batterien. Verwenden Sie keinesfalls neue und alte Batterien gemeinsam.
 - Die in dieser Anleitung dargestellten Abbildungen können Sie vom Original unterscheiden.
 - Achten Sie bei der Entsorgung des Produkts darauf, dass es speziellen Sammelstellen zur ordnungsgemäßen Abfallaufbereitung zugeführt und nicht in den normalen Hausmüll geworfen wird.
 - Wenn dieses Produkt auf bestimmte Holzflächen gestellt wird, kann die Oberfläche beschädigt werden. Oregon Scientific ist nicht haftbar für solche Beschädigungen. Entsprechende Hinweise entnehmen Sie bitte der Pflegeanleitung Ihres Möbelherstellers.
 - Der Inhalt dieser Anleitung darf ohne Genehmigung des Herstellers nicht vervielfältigt werden.
- Sie dürfen alte Batterien nicht in den normalen Hausmüll werfen. Eine getrennte Entsorgung dieser Abfallart zur speziellen Aufbereitung ist unbedingt erforderlich.
 - Beachten Sie, dass einige Gerät mit einem Batterieschutzstreifen ausgestattet sind. Entfernen Sie diesen Streifen vor der erstmaligen Inbetriebnahme aus dem Batteriefach.
 - Sollten irgendwelche Unterschiede zwischen der englischen Version und den Versionen in anderen Sprachen vorhanden sein, ist die englische Version anzuwenden und maßgebend.

HINWEIS Die technischen Daten für dieses Produkt und der Inhalt der Bedienungsanleitung können ohne Benachrichtigung geändert werden.

HINWEIS Funktionen und Zubehörteile sind nicht in allen Ländern verfügbar. Weitere Informationen erhalten Sie von Ihrem Händler vor Ort.

ÜBER OREGON SCIENTIFIC

Besuchen Sie unsere Website www.oregonscientific.de, um mehr über die Produkte von Oregon Scientific zu erfahren.

Für etwaige Anfragen kontaktieren Sie bitte unseren Kundendienst unter <http://global.oregonscientific.com/customerSupport.php>.

Oregon Scientific Global Distribution Limited behält sich das Recht vor, die Inhalte, Bedingungen und Bestimmungen in dieser Bedienungsanleitung zu interpretieren und auszulegen, und diese jederzeit nach eigenem Ermessen ohne vorherige Ankündigung abzuändern. Soweit es irgendwelche Unterschiede zwischen der englischen Version und den Versionen in anderen Sprachen gibt, ist die englische Version maßgebend.

EU-KONFORMITÄTSERKLÄRUNG

Hiermit erklärt Oregon Scientific, dass diese Wetterstation mit mehreren Zonen (Modell: RAR502) mit den grundlegenden Anforderungen und anderen relevanten Vorschriften der Richtlinie 1999/5/EG übereinstimmt. Eine Kopie der unterschriebenen und mit Datum versehenen Konformitätserklärung erhalten Sie auf Anfrage über unseren Oregon Scientific Kundendienst.



**KONFORM GEMÄSS RTTE-RICHTLINIE IN
FOLGENDEN LÄNDERN**

Alle EU-Länder, Schweiz (CH)

und Norwegen (N)

INFORMATIONEN FÜR DIE BENUTZER



Gemäß den Europäischen Richtlinien 2011/65/EU und 2012/19/EU über die Reduzierung der Verwendung gefährlicher Stoffe in elektrischen und elektronischen Geräten, sowie die Abfallentsorgung.

Das Symbol der durchgestrichenen Mülltonne auf dem Gerät besagt, dass es am Ende seiner Verwendungszeit getrennt von anderen Abfällen entsorgt werden muss.

Der Benutzer muss daher das Gerät nach Beendigung seiner Verwendungsdauer zu geeigneten Sammelstellen für die getrennte Abfallentsorgung von elektrischen und elektronischen Geräten bringen oder es dem Endverkäufer beim Kauf eines neuen Geräts von ähnlicher Art im Verhältnis eins zu eins übergeben.

Die angemessene Abfalltrennung und die darauf folgende Verbringung des aufgelassenen Geräts in den Recyclingkreislauf zur umweltverträglichen Verwertung und Entsorgung tragen dazu bei, mögliche negative Auswirkungen auf die Umwelt und die Gesundheit zu vermeiden und sie begünstigen das Recycling von Materialien, aus denen das Gerät besteht.

Die rechtswidrige Entsorgung des Produktes veranlässt die Verwendung der geltenden Verwaltungsanktionen.

Estación meteorológica multi-zona

Modelo: RAR502

MANUAL DE USUARIO

Precaución	7
Sobre Oregon Scientific	8
EU – Declaración de conformidad	9
Información a los usuarios	9

ÍNDICE

Descripción general	2
Vista frontal	2
Vista trasera	2
Sensor	3
Instrucciones preliminares a su uso	4
Instalación del sensor remoto	4
Instalación de la unidad principal	4
Sincronización y ubicación de sensores	4
Etiquetas de denominación	5
Predicción meteorológica	5
Temperatura y humedad	5
Alerta de moho	6
Resolución de problemas	6
Restablecer la unidad	6
Ficha Técnica	6

DESCRIPCIÓN GENERAL

VISTA FRONTAL

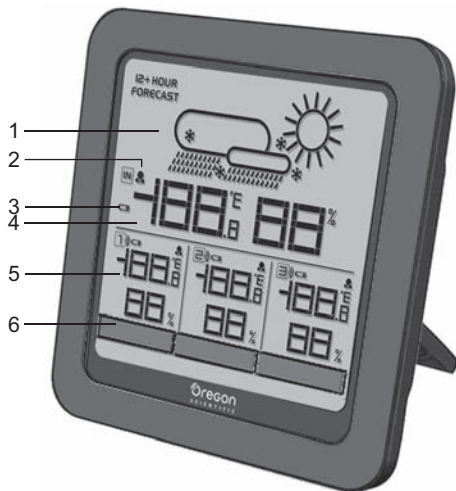

1. Previsión del tiempo
2. : alerta de moho
3. Pilas de la unidad principal bajas de energía
4. Temperatura y humedad del lugar donde la unidad principal está ubicada

5. Temperatura y humedad del lugar donde el sensor está ubicado
6. Etiquetas de denominación personalizables

VISTA TRASERA

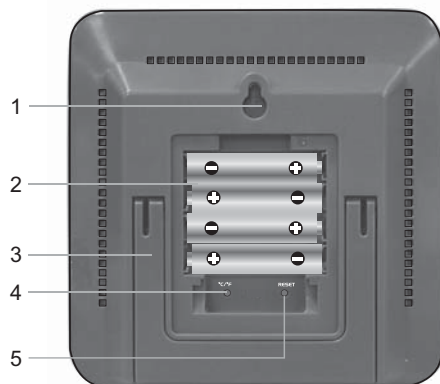

1. Orificio de montaje en pared
2. Compartimento de la pila
3. Soporte de sobremesa plegable
4. °C/ °F : Selecciona la unidad de temperatura
5. **RESET** : Restablece los ajustes predeterminados de la unidad

SENSOR

Este producto puede funcionar hasta con 3 sensores al mismo tiempo para capturar la temperatura y la humedad relativa de varios lugares alrededor de la casa.

Se incluyen un conjunto de 3 sensores con este producto. Los sensores remotos e inalámbricos de repuesto pueden adquirirse por separado.

THGR122N

Este sensor es capaz de mostrar la temperatura y humedad, lo que lo hace ideal para lugares, como en el cuarto de los niños, donde desee echar un vistazo a los datos sin tener que consultarlos cada vez con la unidad principal.

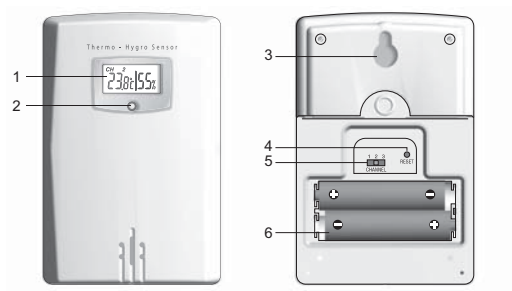

1. Pantalla LCD
2. Indicador LED de estado
3. Orificio para montaje en pared
4. Orificio de **RESET**
5. Cambio de **CANAL**
6. Compartimento para las pilas

THGN132N

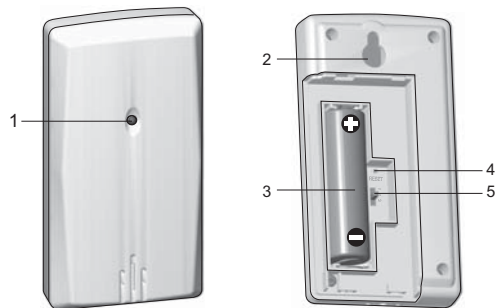

1. Indicador LED de estado
2. Orificio para montaje en pared
3. Compartimento para las pilas
4. Orificio de **RESET**
5. Cambio de **CANAL**

INSTRUCCIONES PRELIMINARES A SU USO

INSTALACIÓN DEL SENSOR REMOTO

1. Este paso solo es aplicable a THGR122N:
Con un destornillador Phillips, abra la tapa del compartimento de la pila.
2. Deslice el selector de canal al canal 1. Asegúrese de usar un canal diferente para los otros sensores (2, 3).
3. Inserte las pilas haciendo coincidir los polos.
4. Pulse **RESET** cada vez que le cambie las pilas.
5. Vuelva a colocar la tapa del compartimento de las pilas.

INSTALACIÓN DE LA UNIDAD PRINCIPAL

1. Retire el compartimento de las pilas
2. Inserte las pilas haciendo coincidir los polos.
3. Pulse **RESET** cada vez que le cambie las pilas.

El icono de la pila  puede mostrarse diferentes áreas de la pantalla:

ÁREA	SIGNIFICADO
Área donde está la unidad principal	Pilas de la unidad principal bajas de energía
Área donde está el sensor remoto	Pilas del sensor remoto bajas de energía

NOTA

- Se recomienda el uso de pilas alcalinas para conseguir un uso más prolongado de este producto y pilas de litio en lugares con temperaturas bajo cero.
- No exponga las pilas a calor excesivo, como la luz del sol o una llama.

SINCRONIZACIÓN Y UBICACIÓN DE SENSORES

La unidad principal rastreará automáticamente en busca de nuevos sensores reiniciados en los últimos 30 minutos. Si la unidad no se sincroniza con el sensor remoto, reinicie la unidad principal y los sensores, o intente seleccionar un canal diferente (y pulse la tecla **RESET**).

El icono de recepción del sensor remoto muestra los estados siguientes:

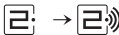
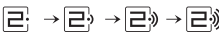
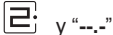
ICONOS	SIGNIFICADO
	La unidad principal está buscando el (los) sensor(es).
	Se ha encontrado y registrado un sensor.
	No se ha encontrado ningún sensor

Coloque el sensor remoto en un radio de 30m (98 pies) de la unidad principal.

CONSEJO

- Cuando coloque los sensores, recuerde que la ubicación prevista para cada sensor. Compruebe la posición del selector de canal (1, 2, 3) y hágalo coincidir con el icono del canal  que se muestra justo encima de la etiqueta con el nombre.
- El alcance de la transmisión puede variar debido a muchos factores. Es posible que tenga que probar varias ubicaciones para obtener los mejores resultados.

Cómo conseguir los mejores resultados:

- Coloque el sensor en un lugar en el que no esté expuesto a la luz directa del sol ni a la humedad.
- Coloque el sensor de tal modo que quede de cara a la unidad principal, minimizando obstrucciones como puertas, paredes y muebles.
- Coloque el sensor en un lugar al aire libre, alejado de objetos metálicos o electrónicos.

ETIQUETAS DE DENOMINACIÓN





Las etiquetas de denominación se pueden insertar en la unidad principal (véase la ilustración de la unidad principal).

Se incluyen 3 etiquetas de denominación en blanco con este producto. Escriba el nombre de las ubicaciones donde se van a instalar los sensores en las etiquetas en blanco.

PREDICCIÓN METEOROLÓGICA

Este producto predice el tiempo de las próximas 12 a 24 horas en un radio de 30 a 50 km (12-31 millas).

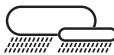
Área de predicción meteorológica

ICONO	DESCRIPCIÓN
	Despejado
	Parcialmente nublado
	Nublado
	Lluvia
	Nieve

TEMPERATURA Y HUMEDAD**Para cambiar la unidad de temperatura:**

- Con un utensilio fino y sin punta, pulse °C/ °F para cambiar entre °C y °F.

ALERTA DE MOHO

Este producto incluye la función de alerta de moho para avisar al usuario de que existe un alto riesgo de que se forme moho y, por lo tanto, debe tomar medidas preventivas.

El icono de alerta de moho  parpadeará cuando la humedad sea del 60% o superior, y dejará de parpadear cuando la humedad caiga por debajo del 60 %.

RESOLUCIÓN DE PROBLEMAS

PANTALLA	ÁREA	PROBLEMA
LL.L	Temperatura	La lectura está por debajo del rango de medición
LL	Humedad	
HH.H	Temperatura	La lectura está por encima del rango de medición
HH	Humedad	
-- o -%	Temperatura y humedad	El sensor no está registrado a la unidad no tiene la función para medir la humedad

RESTABLECER LA UNIDAD

Con un utensilio fino y sin punta, presione **RESET** para volver a los ajustes predeterminados.

FICHA TÉCNICA

UNIDAD PRINCIPAL

TIPO	DESCRIPCIÓN
L x A x A	134 x 27 x 134 mm (5.3 x 1.1 x 5.3 pulgadas)
Peso	240 g (8.46 oz) sin pila
Frecuencia de la señal	433 MHz
Alcance de temperatura	-5°C a 50°C (23°F a 122°F)
Escala de humedad	25% - 95%
Alimentación	4 pilas UM-4 (AAA) de 1,5 V

UNITÀ REMOTA (THGR122N)

TIPO	DESCRIPCIÓN
L x A x A	92 x 60 x 20 mm (3.6 x 2.4 x 0.79 pulgadas)
Peso	60 g (2.11 oz) sin pila

Frecuencia de la señal	433 MHz
Número de canales	3
Cobertura de transmisión	30 m (100 pies) sin obstáculos
Alcance de temperatura	-20°C a 60°C (-4°F a 140°F)
Escala de humedad	25% - 95%
Alimentación	2 pilas UM-4 (AAA) de 1,5 V

Escala de humedad	25% - 95%
Alimentación	1 pila UM-3 (AA) de 1,5 V

PRECAUCIÓN

- No exponga el producto a fuerza extrema, descargas, polvo, fluctuaciones de temperatura o humedad.
- No cubra los orificios de ventilación con objetos como periódicos, cortinas, etc.
- No sumerja el dispositivo en agua. Si se vertiera líquido en la unidad, límpiela con un paño suave y sin electricidad estática.
- No limpie la unidad con materiales abrasivos o corrosivos.
- No manipule los componentes internos. De hacerlo se invalidaría la garantía.
- Use siempre pilas nuevas. No mezcle pilas viejas con pilas nuevas.
- Las imágenes de esta guía para el usuario pueden ser distintas al producto en sí.
- Cuando elimine este producto, asegúrese de que no vaya a parar a la basura general, sino separadamente para recibir un tratamiento especial.

UNITÀ REMOTA (THGN132N)

TIPO	DESCRIPCIÓN
L x A x A	96 x 50 x 22 mm (3.8 x 1.9 x 0.9 pulgadas)
Peso	50 g (1.76 oz) sin pila
Frecuencia de la señal	433 MHz
Número de canales	3
Cobertura de transmisión	30 m (100 pies) sin obstáculos
Alcance de temperatura	-20°C a 60°C (-4°F a 140°F)

- La colocación de este producto encima de ciertos tipos de madera puede provocar daños a sus acabados. Oregon Scientific no se responsabilizará de dichos daños. Consulte las instrucciones de cuidado del fabricante para obtener más información.
- Los contenidos de este manual no pueden reproducirse sin permiso del fabricante.
- No elimine las pilas gastadas con la basura normal. Es necesario desecharlas separadamente para poder tratarlas.
- Tenga en cuenta que algunas unidades disponen de una cinta de seguridad para las pilas. Retire la cinta de compartimento para pilas antes de usarlo por primera vez.
- Si hubiese alguna diferencia entre la versión inglesa y las versiones en otros idiomas, se aplicará y prevalecerá la versión inglesa.

NOTA La ficha técnica de este producto y los contenidos de este manual de usuario pueden experimentar cambios sin previo aviso.

NOTA No todas las funciones y accesorios estarán disponibles en todos los países. Sírvase ponerse en contacto con su distribuidor local si desea más información.

SOBRE OREGON SCIENTIFIC

Visite nuestro sitio web www.oregonscientific.com para obtener más información sobre los productos de Oregon Scientific.

Si tiene alguna duda, póngase en contacto con nuestros servicios al cliente en <http://global.oregonscientific.com/customerSupport.php>.

Oregon Scientific Global Distribution Limited se reserva el derecho de interpretar e inferir cualquier contenido, términos y provisiones de este manual de usuario y corregirlo, a su discreción en cualquier momento y sin aviso previo. Si hubiese alguna divergencia entre la versión en inglés y las versiones de otros idiomas, prevalecerá la versión en inglés.

EU – DECLARACIÓN DE CONFORMIDAD

Por medio de la presente Oregon Scientific declara que el Estación meteorológica multi-zona (modelo: RAR502) cumple con los requisitos esenciales y cualesquiera otras disposiciones aplicables o exigibles de la Directiva 1999/5/CE. Tiene a su disposición una copia firmada y sellada de la Declaración de Conformidad, solicítela al Departamento de Atención al Cliente de Oregon Scientific.



PAÍSES BAJO LA DIRECTIVA RTTE

Todos los países de la UE, Suiza (CH) y Noruega (N)

INFORMACIÓN A LOS USUARIOS



Según las Directrices Europeas 2011/65/EU y 2012/19/EU, relativas a la reducción del uso de sustancias peligrosas en los aparatos eléctricos y electrónicos, además del desecho de los residuos.

El símbolo tachado del contenedor que se encuentra en el aparato indica que el producto, al final de su vida útil, deberá depositarse en un lugar separado de los demás residuos. Por lo tanto, el usuario deberá entregar el aparato, cuando deje de utilizarse, a los adecuados centros de recogida diferenciada de residuos electrónicos y electrotécnicos, o deberá devolverlo al vendedor en el momento de compra de un nuevo aparato de tipo equivalente, uno a cambio de otro.

La adecuada recogida diferenciada del aparato inutilizado para el sucesivo reciclaje, tratamiento y desecho ambientalmente compatibles, contribuye a evitar posibles efectos negativos en el medioambiente y en la salud, y favorece el reciclaje de los materiales de los que se compone el aparato.

El desecho abusivo del producto por parte del usuario implica la aplicación de las sanciones previstas por la ley.

Estação Meteorológica Multi-zonas

Modelo: RAR502

MANUAL DO USUÁRIO

Precauções	7
Sobre a Oregon Scientific	8
CE - Declaração de Conformidade	9
Informações aos utentes	9

ÍNDICE

Visão geral	2
Vista frontal	2
Vista traseira	2
Sensor	3
Antes de iniciar.....	4
Instalação do sensor remoto.....	4
Instalação da unidade principal	4
Sincronização e disposição dos sensores	4
Etiquetas De Identificação	5
Previsão do tempo	5
Temperatura e umidade	6
Alerta contra umidade.....	6
Solução de problemas	6
Reinicialização.....	6
Especificações	6

VISÃO GERAL

VISTA FRONTAL

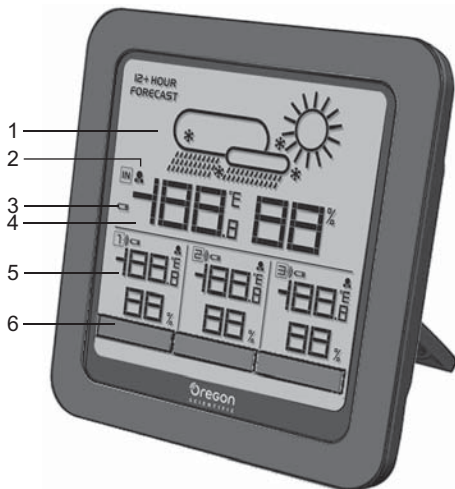

1. Previsão do tempo
2. : Alerta contra mofo
3. Indicador de pilhas fracas na unidade principal
4. Temperatura e umidade no local onde está a unidade principal

5. Temperatura e umidade no local onde está o sensor
6. Nomes personalizados pelo usuário

VISTA TRASEIRA

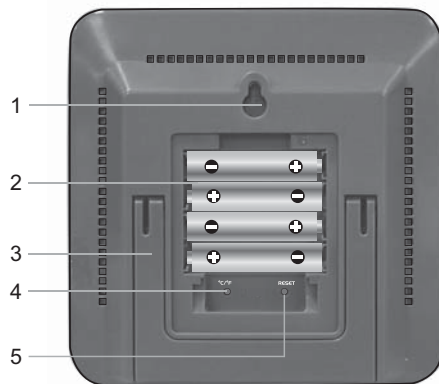

1. Orifício para montagem em parede
2. Compartimento de pilha
3. Apoio de mesa dobrável
4. °C / °F: Seleciona a unidade de temperatura
5. **RESET**: Retorna a unidade ao ajuste padrão

SENSOR

Este produto funciona com até 3 sensores a qualquer momento a fim de recolher leituras de temperatura e umidade relativa em vários locais de sua residência.

Um jogo completo de 3 sensores está incluído nesta embalagem; sensores remotos sem fio para substituição podem ser adquiridos separadamente.

THGR122N

Este sensor indica de forma conveniente a temperatura / umidade tornando-o especialmente adequado para os locais onde você gostaria de ver esses dados sem se referir à unidade principal, como por exemplo o quarto das crianças.

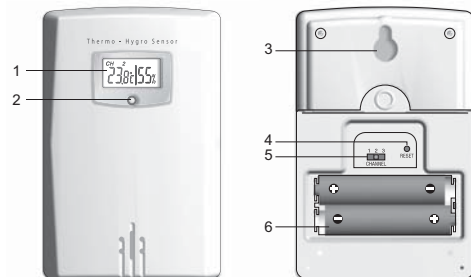

1. Display de LCD
2. Indicador LED de status
3. Orifício para montagem em parede
4. Orifício de **RESET**
5. Interruptor **CHANNEL**
6. Compartimento de pilhas

THGN132N

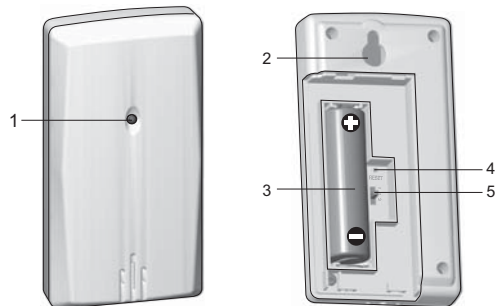

1. Indicador LED de status
2. Orifício para montagem em parede
3. Compartimento de pilhas
4. Orifício de **RESET**
5. Interruptor **CHANNEL**

ANTES DE INICIAR

INSTALAÇÃO DO SENSOR REMOTO

1. Etapa aplicável apenas ao THGR122N:
Usando uma chave de fenda Philips, abra a tampa do compartimento de pilha.
2. Deslize o seletor de canal para selecionar o canal 1. Certifique-se de usar um canal diferente para os demais sensores (2, 3).
3. Insira as pilhas, observando as polaridades.
4. Pressione o botão **RESET** após cada substituição de pilha.
5. Recoloque a tampa do compartimento de pilha.

INSTALAÇÃO DA UNIDADE PRINCIPAL

1. Retire o compartimento de pilhas.
2. Insira as pilhas, observando as polaridades.
3. Pressione o botão **RESET** após cada substituição de pilha.

O ícone de pilha  pode aparecer nas seguintes áreas:

ÁREA	SIGNIFICADO
Área ambiente na unidade principal	As pilhas da unidade principal estão fracas

Área ambiente no sensor remoto	As pilhas do sensor remoto estão fracas
--------------------------------	-----------------------------------------



NOTA

- Recomenda-se o uso de pilhas alcalinas neste produto para um uso mais prolongado e de pilhas de lítio em temperaturas abaixo de zero.
- As pilhas não devem ser expostas a calor excessivo, como sol ou fogo.

SINCRONIZAÇÃO E DISPOSIÇÃO DOS SENSORES

A unidade principal efetuará automaticamente a busca pelo novo sensor reajustado nos últimos 30 minutos. Caso a unidade não sincronize com o sensor remoto, reinicialize os dois aparelhos, unidade principal e sensor, ou tente selecionar um canal diferente (e pressione **RESET**).

Os ícones de recepção do sensor remoto indicarão os seguintes estados:

ÍCONES	SIGNIFICADO
 → 	A unidade principal está efetuando a busca pelo(s) sensor(es)

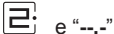
	Sensor encontrado e sincronizado
	Sensor não encontrado

Coloque o sensor remoto a uma distância não superior a 30 m (98 pés) da unidade principal.

DICA

- Ao posicionar os sensores, lembre-se do local destinado a cada sensor. Refira-se à posição do seletor de canal (1, 2, 3) e faça a correspondência com o ícone do canal  indicado logo acima do nome.
- A faixa de transmissão pode variar dependendo de muitos fatores. Talvez seja necessário testar em vários locais para obter os melhores resultados.

Para obter os melhores resultados:

- Coloque o sensor fora da incidência direta do sol e da umidade.
- Posicione o sensor de modo que fique voltado para a unidade principal, minimizando obstruções, como portas, paredes e mobílias.
- Coloque o sensor em um local com uma visão clara do céu, longe de objetos metálicos / eletrônicos

ETIQUETAS DE IDENTIFICAÇÃO

Uma identificação pode ser inserida na unidade principal (consulte o diagrama da vista frontal).

Há 3 etiquetas em branco incluídas nesta embalagem. O usuário pode escrever nas etiquetas o nome do local onde os sensores estão instalados.

PREVISÃO DO TEMPO

Este produto faz previsões do tempo para as próximas 12 a 24 horas em um raio de 30 a 50 km (19 a 31 milhas).

Área da previsão do tempo

ÍCONE	DESCRIÇÃO
	Ensolarado
	Parcialmente nublado
	Nublado
	Chuvoso
	Neve

TEMPERATURA E UMIDADE

Para selecionar a unidade de temperatura:

- Utilizando um objeto de ponta grossa, pressione °C / °F para alternar entre °C / °F.

ALERTA CONTRA UMIDADE

Este produto vem com uma função de alerta contra umidade a fim de informar os usuários sobre o elevado risco de formação de mofo; desta forma, medidas preventivas devem ser tomadas.

O ícone de alerta contra mofo  piscará quando a umidade atingir 60% ou mais e deixará de piscar quando a umidade for inferior a 60%.

SOLUÇÃO DE PROBLEMAS

DISPLAY	ÁREA	PROBLEMA
LL.L	Temperatura	Leitura está abaixo do limite
LL	Umidade	
HH.H	Temperatura	Leitura está acima do limite
HH	Umidade	
.- ou -%	Temperatura e Umidade	O sensor não está sincronizado ou não possui função de umidade

REINICIALIZAÇÃO

Utilizando um objeto de ponta grossa, pressione **RESET** a fim de retornar ao ajuste padrão.

ESPECIFICAÇÕES

UNIDADE PRINCIPAL

TIPO	DESCRIÇÃO
C x L x A	134 x 27 x 134 mm (5,3 x 1,1 x 5,3 pol)
Peso	240 g (8,46 oz) sem pilha
Frequência do sinal	433 MHz
Faixa de temperatura	-5°C a 50°C (23°F a 122°F)
Faixa de umidade	25% - 95%
Energia	4 pilhas UM-4 (AAA) de 1,5 V

UNIDADE REMOTA (THGR122N)

TIPO	DESCRIÇÃO
C x L x A	92 x 60 x 20 mm (3,6 x 2,4 x 0,79 pol)
Peso	60 g (2,11 oz) sem pilha

Frequência do sinal	433 MHz
Número de canais	3
Faixa de transmissão	30 m (100 pés) sem obstrução
Faixa de temperatura	-20°C a 60°C (-4°F a 140°F)
Faixa de umidade	25% - 95%
Energia	2 pilhas UM-4 (AAA) de 1,5 V

UNIDADE REMOTA (THGN132N)

TIPO	DESCRIÇÃO
C x L x A	96 x 50 x 22 mm (3,8 x 1,9 x 0,9 pol)
Peso	50 g (1,76 oz) sem pilha
Frequência do sinal	433 MHz
Número de canais	3
Faixa de transmissão	30 m (100 pés) sem obstrução
Faixa de temperatura	-20°C a 60°C (-4°F a 140°F)
Faixa de umidade	25% - 95%
Energia	1 pilha UM-3 (AA) de 1,5 V

PRECAUÇÕES

- Não submeta a unidade a forças excessivas, impactos, poeiras, oscilações de temperatura ou umidade.
- Não obstrua as aberturas de ventilação com itens como jornais, cortinas, etc.
- Não mergulhe a unidade na água. Se respingar líquido nela, seque-a imediatamente com um pano macio e que não solte fiapos.
- Não limpe a unidade com material abrasivo ou corrosivo.
- Não altere os componentes internos da unidade. Isso invalidará sua garantia.
- Utilize apenas pilhas novas. Não misture pilhas novas e usadas. Retire as pilhas caso pretenda guardar o produto.
- As imagens mostradas neste manual podem diferir da imagem real.
- Os materiais utilizados nos produtos Oregon podem ser reutilizados e reciclados após o fim de sua vida útil. Encaminhe os produtos a serem descartados aos locais de coleta apropriados, atentando para as legislações locais.

- A colocação deste produto sobre certos tipos de madeira pode resultar em danos ao seu acabamento, pelos quais a Oregon Scientific não se responsabilizará. Consulte as instruções de cuidados do fabricante do móvel para obter informações.
- O conteúdo deste manual não pode ser reproduzido sem a permissão do fabricante.
- Não descarte baterias usadas em locais não apropriados. É necessária a coleta do lixo em questão de maneira separada para tratamento especial.
- Observe que algumas unidades estão equipadas com uma tira de segurança da bateria. Remova a tira do compartimento de bateria antes do primeiro uso.
- Caso haja qualquer discrepância entre a versão em inglês e versões em outros idiomas, a versão em inglês deve ser aplicada e prevalecer.

OBSERVAÇÃO As especificações técnicas deste produto e o conteúdo do manual do usuário estão sujeitos a alterações sem aviso prévio.

NOTA Recursos e acessórios não estão disponíveis para todos os países. Para obter mais informações, entre em contato com o seu distribuidor local.

SOBRE A OREGON SCIENTIFIC

Visite o nosso website www.oregonscientific.com.br para saber mais sobre os produtos da Oregon Scientific.

Para colocar qualquer tipo de questão, contacte o nosso Serviço de Apoio ao Cliente através do endereço sac@oregonscientific.com.br.

Para maiores informações, contatar o SAC - Serviço de Atendimento a Cliente - (11) 3523-1934 ou email: sac@oregonscientific.com.br.

A Oregon Scientific Global Distribution Limited reserva o direito de interpretar e definir quaisquer conteúdos, termos e disposições neste manual do usuário, e de o modificar a seu exclusivo critério, em qualquer altura e sem aviso prévio. No caso de existir alguma inconsistência entre a versão em inglês e as outras versões noutras línguas, a versão em inglês prevalecerá.

CE – DECLARAÇÃO DE CONFORMIDADE

Oregon Scientific declara que este(a) Estação Meteorológica Multi-zonas (modelo: RAR502) está conforme com os requisitos essenciais e outras provisões da Diretriz 1999/5/CE. Uma cópia assinada e datada da Declaração de Conformidade está disponível para requisições através do nosso SAC.



PAISES SUJEITOS A NORMA R&TTE

Todos os países da União Europeia, Suíça **(CH)**
e Noruega **(N)**

INFORMAÇÕES AOS UTENTES



Nos termos das Directivas Europeias 2011/65/EU e 2012/19/EU, relativas à redução do uso de substâncias perigosas nos aparelhos eléctricos e electrónicos, além da eliminação de resíduos sólidos.

O símbolo no contentor traçado indicado no aparelho significa que o produto ao fim de sua vida útil, deverá ser eliminado separadamente de outros resíduos sólidos.

O utente deverá, portanto, entregar o aparelho após o término de sua vida útil, aos centros encarregados pela colecta diferenciada de resíduos electrónicos e electrotécnicos, ou mesmo, entregá-lo de volta ao revendedor no momento da compra de um novo aparelho de tipo equivalente, na proporção de um para um.

A colecta diferenciada adequada para a eliminação sucessiva do aparelho fora de uso a ser reciclado, para o tratamento do lixo em modo compatível com o ambiente, contribui a evitar possíveis efeitos negativos ao meio ambiente e à saúde e facilita a reciclagem dos materiais dos quais o aparelho é constituído.

A eliminação do produto sem respeitar as normas por parte do utente implica na aplicação das sanções de acordo com as leis vigentes.

Multi-zone Weerstation

Model: RAR502

HANDLEIDING

Waarschuwingen	7
Over Oregon Scientific	8
EC-Verklaring van conformiteit	8
Informatie voor de gebruikers	9

INDEX

Overzicht	2
Voor kant	2
Achterkant	2
Sensor	3
Starten	4
Buitensensor installeren	4
Het apparaat installeren	4
Synchroniseren en sensoren plaatsen	4
Labels	5
Weersverwachting	5
Temperatuur en vochtigheid	5
Schimmelalarm	6
Problemen oplossen	6
Resetten	6
Specificaties	6

OVERZICHT

VOORKANT

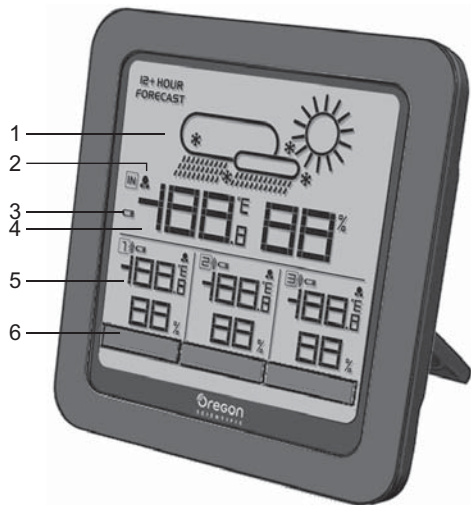

1. Weersverwachting
2. ☁️: schimmelalarm
3. Batterij van het apparaat zwak
4. Temperatuur en vochtigheid op de locatie van het apparaat

5. Temperatuur en vochtigheid op de locatie van de sensor
6. Instelbare labels

ACHTERKANT

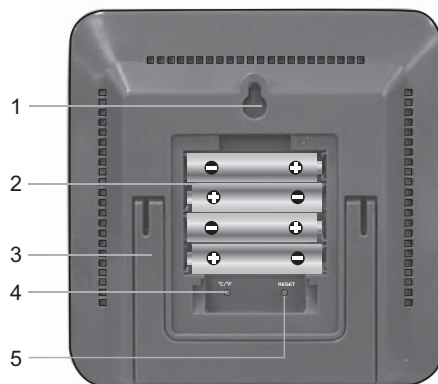

1. Muurbevestigingsgat
2. Batterijvak
3. Inklapbare tafelstandaard
4. °C / °F: temperatuureenheid kiezen
5. **RESET**: het apparaat terugzetten op standaardinstellingen

SENSOR

Dit product kan met 3 sensoren tegelijkertijd werken om gegevens te verzamelen over temperatuur en relatieve vochtigheid op verschillende plekken in en om het huis.

In deze verpakking is een volledige set van 3 sensoren bijgeleverd. Reservesensoren zijn apart verkrijgbaar.

THGR122N

Deze sensor geeft op handige wijze temperatuur / vochtigheid weer, en is daarom bijzonder geschikt voor plekken waar u deze gegevens in een oogopslag wilt kunnen aflezen zonder helemaal naar het basisstation te lopen, zoals een kinderkamer.

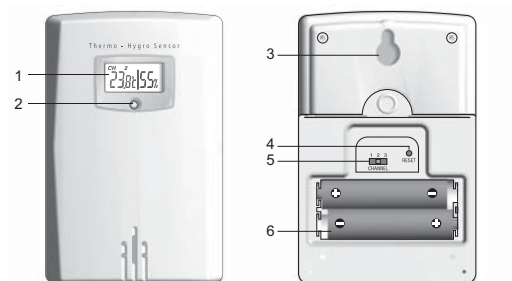

1. LCD-scherm
2. Statusindicator LED
3. Muurbevestigingsgat
4. **RESETTEN**
5. **KANAAL**-schakelaar
6. Instelbare labels

THGN132N

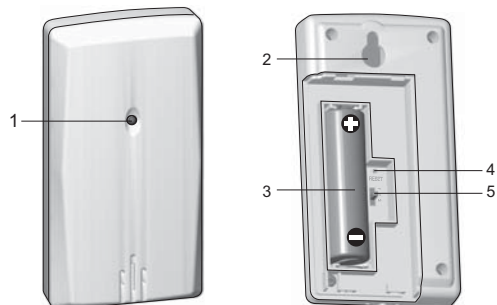

1. Statusindicator LED
2. Muurbevestigingsgat
3. Batterijvak
4. **RESETTEN**
5. **KANAAL**-schakelaar

STARTEN

BUITENSOR INSTALLEREN

1. Stap uitsluitend van toepassing op THGR122N:
Gebruik een kruiskopschroevendraaier om het batterijvak te openen.
2. Schuif de kanaalschakelaar om kanaal 1 te kiezen. Gebruik een apart kanaal voor de overige sensoren (2, 3).
3. Plaats batterijen volgens de polariteit.
4. Druk elke keer als u de batterijen vervangen heeft op **RESET**.
5. Plaats de klep van het batterijvak weer terug.

HET APPARAAT INSTELLEREN

1. Verwijder het klepje van het batterijvak.
2. Plaats batterijen volgens de polariteit.
3. Druk elke keer als u de batterijen vervangen heeft op **RESET**.

Het batterij-pictogram  kan in de volgende schermvakken verschijnen:

VAK	BETEKENIS
Omgevingsvak basisstation	Batterij van het apparaat zwak

Buitensensorvak	Batterij buitensensor raakt leeg
-----------------	----------------------------------







NB

- Wij raden u aan alkalinebatterijen te gebruiken in dit product voor langdurig gebruik, en lithium batterijen bij temperaturen onder het vriespunt.
- Stel batterijen niet bloot aan overmatige hitte zoals zon of vuur.

SYNCHRONISEREN EN SENSOREN PLAATSEN

Het basisstation zoekt automatisch naar nieuwe sensoren die de afgelopen 30 minuten gereset zijn. Als het niet lukt om het apparaat te synchroniseren met de sensor, reset dan zowel het apparaat als de sensor, of kies een ander kanaal (en druk op **RESET**).

Het signaalpictogram van de buitensensor toont de volgende status:

PICTOGRAM	BETEKENIS
 → 	Het apparaat zoekt sensor(en).
 →  →  → 	Er is een sensorkanaal gevonden en communicatie gestart
 en "--."	Geen sensor gevonden

Plaats de buitensensor binnen 30m (98 ft) van het apparaat.

TIP

- Onthoud bij het plaatsen van de sensoren de locatie van elke sensor. Controleer de positie van de kanaalschakelaar (1, 2, 3) en zorg dat deze overeenkomt met het pictogram  boven het betreffende label.
- Het zendbereik kan variëren, afhankelijk van allerlei factoren. U kunt het best verschillende plekken uitproberen om de beste voor uw sensor te vinden.

Voor de beste resultaten:

- Plaats de sensor niet in direct zonlicht en uit de buurt van vochtigheid.
- Plaats de sensor in de richting van het apparaat, met zo min mogelijk obstructies zoals deuren, muren of meubels.
- Plaats de sensor op een plek met een goed zich op de lucht, en uit de buurt van metalen / elektronische objecten.

LABELS





Labels kunt u invoeren in het basisstation (zie diagram vooraanzicht).

In de verpakking worden 3 labels meegeleverd. U kunt op de lege labels de naam van de locatie van de sensoren invullen.

WEERSVERWACHTING

Dit product voorspelt het weer voor de volgende 12 tot 24 uur in een straal van 30-50 km (19-31 mijl).

Weersverwachtingsscherm

PICTOGRAM	BESCHRIJVING
	Zonnig
	Half bewolkt
	Bewolkt
	Regenachtig
	Sneeuw

TEMPERATUUR EN VOCHTIGHEID

Om de temperatuureenheid in te stellen:

- Druk met een dun voorwerp op °C / °F om te kiezen tussen °C / °F.

SCHIMMELALARM

Dit product is voorzien van een schimmelalarm. Hiermee worden gebruikers geïnformeerd over verhoogde kans op schimmelvorming.

Het pictogram van het schimmelalarm  knippert zodra de luchtvochtigheid 60% of hoger is, en stopt met knipperen zodra de luchtvochtigheid weer onder de 60% zakt.

PROBLEEMEN OPLOSSEN

SCHERM	VAK	PROBLEEM
LL.L	Temperatuur	Gegevens te laag
LL	Vochtigheid	
HH.H	Temperatuur	Gegevens te hoog
HH	Vochtigheid	
--.-of --%	Temperatuur en Vochtigheid	Sensor is niet aangemeld of heeft geen vochtigheidsfunctie.

RESETTEN

Druk met een dun voorwerp op **RESET** om het apparaat terug te zetten op de standaardinstellingen.

SPECIFICATIES

APPARAAT

TYPE	BESCHRIJVING
L x B x H	134 x 27 x 134mm (5,3 x 1,1 x 5,3 in)
Gewicht	240 g (8,46 oz) zonder batterij
Signaalfrequentie	433 MHz
Temperatuurbereik	-5 °C tot 50°C (23 °F tot 122°F)
Vochtigheidsbereik	25% - 95%
Voeding	4 x UM-4 (AAA) 1,5V batterijen

BUITENSOR (THGR122N)

TYPE	BESCHRIJVING
L x B x H	92 x 60 x 20mm (3,6 x 2,4 x 0,79 in)
Gewicht	60 g (2,11 oz) zonder batterij
Signaalfrequentie	433 MHz
Aantal kanalen	3

Zendbereik	30 m (100 ft) zonder obstakels
Temperatuurbereik	-20 °C tot 60°C (-4 °F tot 140°F)
Vochtigheidsbereik	25% - 95%
Voeding	2 x UM-4 (AAA) 1,5V batterijen

BUITENSOR (THGN132N)

TYPE	BESCHRIJVING
L x B x H	96 x 50 x 22 mm (3,8 x 1,9 x 0,9 in)
Gewicht	50 g (1.76 oz) zonder batterij
Signaalfrequentie	433 MHz
Aantal kanalen	3
Zendbereik	30 m (100 ft) zonder obstakels
Temperatuurbereik	-20°C tot 60°C (-4°F tot 140°F)
Vochtigheidsbereik	25% - 95%
Voeding	1 x UM-3 (AA) 1,5 V batterij

WAARSCHUWINGEN

- Stel het apparaat niet bloot aan extreme klappen, schokken, stof, temperatuur of vochtigheid.
- Dek de ventilatiegaten niet af met kranten, gordijnen etc.
- Dompel het product nooit onder in water. Als u water over het apparaat morst, droog het dan onmiddellijk af met een zachte stofvrije doek.
- Reinig het apparaat niet met krassende of bijtende materialen.
- Laat de interne componenten met rust. Zo niet dan komt de de garantie te vervallen.
- Gebruik alleen nieuwe batterijen. Gebruik nooit oude en nieuwe batterijen door elkaar.
- De in deze handleiding weergegeven afbeeldingen kunnen afwijken van de werkelijkheid.
- Wanneer u dit product weggooit, zorg dan dat het opgehaald wordt door de daarvoor bestemde afvaldienst, en doe het niet bij het huisvuil.
- Dit product kan eventueel schade veroorzaken aan de laklaag van bepaalde houtsoorten. Oregon Scientific is hiervoor niet aansprakelijk. Lees de instructies van de fabrikant van het meubel voor meer informatie.
- De inhoud van deze handleiding mag niet worden vermenigvuldigd zonder toestemming van de fabrikant.

- Doe oude batterijen niet bij het gewone huisvuil. Dit soort afval wordt apart opgehaald om te kunnen worden verwerkt.
- Let op dat sommige apparaten voorzien zijn van een batterijstrip. Verwijder de strip uit het batterijvak voor het eerste gebruik.
- In het geval er een discrepantie bestaat tussen de Engelstalige versie en een versie in een andere taal, dan is de Engelstalige versie doorslaggevend.

NB De technische specificaties van dit product en de inhoud van de handleiding zijn zonder voorafgaande waarschuwing aan veranderingen onderhevig.

NB Functies en accessoires zijn niet in alle landen beschikbaar. Neem contact op met uw plaatselijke verkooppunt voor meer informatie.

OVER OREGON SCIENTIFIC

Bezoek onze website www.oregonscientific.com voor meer informatie over de producten van Oregon Scientific.

Mocht u vragen hebben, neem dan contact op met onze klantenservice op <http://global.oregonscientific.com/customerSupport.php>.

Oregon Scientific Global Distribution Limited behoudt zich het recht voor enige inhoud, bepalingen en voorwaarden in deze gebruikershandleiding te interpreteren en deze te allen tijde naar eigen inzicht en zonder voorafgaande kennisgeving te wijzigen. Met dien verstande dat, indien er enige inconsistentie bestaat tussen de Engelstalige versie en een versie in enige andere taal, de Engelse versie bindend is.

EC-VERKLARING VAN CONFORMITEIT

Bij deze verklaart Oregon Scientific dat dit Multi-zone Weerstation (Model: RAR502) voldoet aan de essentiële eisen en andere relevante bepalingen van Richtlijn 1999/5/EC. Een kopie van de getekende en gedateerde Verklaring van Conformiteit is op verzoek beschikbaar bij de Oregon Scientific Klantenservice.



LANDEN WAARIN WORDT VOLDAAN AAN DE RTTE-RICHTLIJNEN

Alle EU landen, Zwitserland (CH)
en Noorwegen (N)

INFORMATIE VOOR DE GEBRUIKERS



Krachtens de EG-richtlijnen 2011/65/EU en 2012/19/EU met betrekking tot de beperking van het gebruik van bepaalde gevaarlijke stoffen in elektrische en elektronische apparatuur en de afdanking van deze apparatuur.

Het symbool van de doorstreepte vuilnisbak aangebracht op de apparatuur geeft aan dat het product op het einde van zijn levensduur afzonderlijk van het ander afval afgedankt moet worden.

De gebruiker dient de apparatuur op het einde van zijn levensduur dus toe te vertrouwen aan een geschikt centrum voor de gescheiden verwerking van elektronisch en elektrotechnisch afval, of aan de verkoper te bezorgen bij de aankoop van een nieuwe apparatuur van gelijkaardig type, in de verhouding één tot één.

De correcte gescheiden omhaling voor de latere recyclage, verwerking en milieuvriendelijke vernietiging van de apparatuur draagt bij tot het voorkomen van mogelijke negatieve invloeden op het milieu en de gezondheid en bevordert de recyclage van de materialen waarvan de apparatuur samengesteld is.

De abusievelijk afdanking van het product vanwege de gebruiker geeft aanleiding tot de toepassing van administratieve boetes volgens de wetgeving.

Väderstation med flera zoner

Modell: RAR502

BRUKSANVISNING

Försiktighetsåtgärder	7
Om Oregon Scientific	8
EU-Försäkran om överensstämmelse	9
Information till alla användare	9

INNEHÅLL

Produktöversikt	2
Vy framifrån	2
Vy bakifrån	2
Sensor	3
Att komma igång	4
Installation av trådlös fjärrenhet	4
Installation av huvudenhet	4
Synkronisering och placering av sensorer	4
Namntaggar	5
Väderprognos	5
Temperatur och luftfuktighet	5
Mögelbildningsalarm	6
Felsökning	6
Återställning	6
Specifikationer	6

PRODUKTÖVERSIKT

VY FRAMIFRÅN

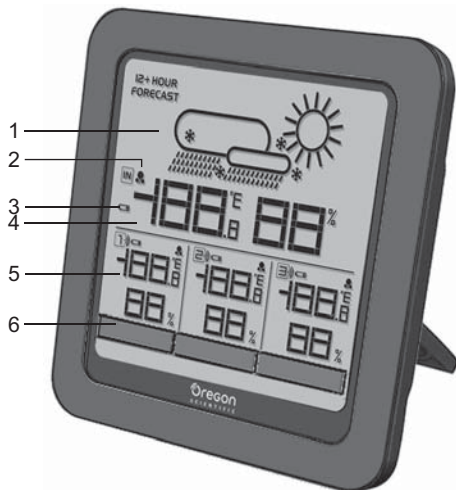

1. Väderprognos
2. ●●: Mögelbildningsalarm
3. Låg batterinivå i huvudenheten
4. Temperatur och luftfuktighet för platsen där huvudenheten är placerad

5. Temperatur och luftfuktighet för platsen där sensorn är placerad
6. Skräddarsydda namntagg

VY BAKIFRÅN

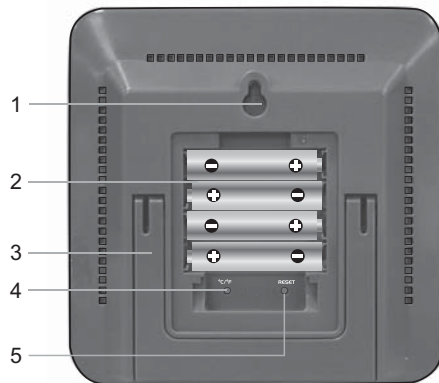

1. Väggh monteringshål
2. Batterifack
3. Hopfällbart bordsstativ
4. °C / °F: välj temperaturenhet
5. **RESET**: återställ enheten till fabriksinställning

SENSOR

Denna produkt kan hantera upp till 3 givare för temperatur och relativ luftfuktighet på olika ställen.

En komplett sats med 3 fjärrsensorer medföljer detta paket medan extra reservsensorer kan köpas separat.

THGR122N

Denna sensor visar temperatur / luftfuktighet vilket gör den lämplig att placera på en plats där du vill kunna se dessa data utan att ha tillgång till en huvudenhet, t.ex. på barnens rum.

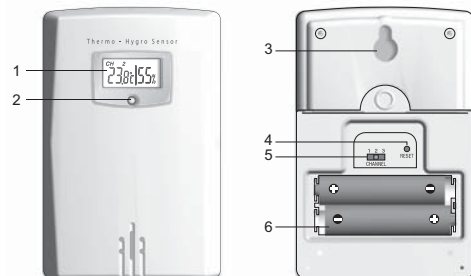

1. LCD display
2. LED indikator
3. Vägghållningshål
4. **RESET** knapp
5. Kanalomkopplare
6. Batterifack

THGN132N

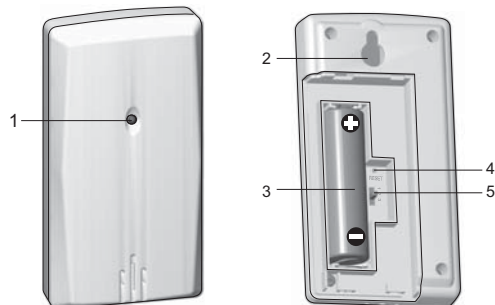

1. LED indikator
2. Vägghållningshål
3. Batterifack
4. **RESET** knapp
5. Kanalomkopplare

ATT KOMMA IGÅNG

INSTALLATION AV TRÅDLÖS FJÄRRENHET

1. Dessa steg gäller endast THGR122N:
Använd en Philips skruvmejsel för att ta bort batteriluckan.
2. Ställ kanalomkopplaren på kanal 1. Var noga med att välja olika kanaler för varje sensor (2,3).
3. Se till att batterierna sätts in med rätt polaritet.
4. Tryck **RESET** efter varje batteribyte.
5. Stäng batteriluckan.

INSTALLATION AV HUVUDENHET

1. Öppna batteriluckan.
2. Se till att batterierna sätts in med rätt polaritet.
3. Tryck **RESET** efter varje batteribyte.

Batteriikonindikatorn  kan visas i följande områden:

OMRÅDE	FÖRKLARING
Området där huvudenheten är placerad	Låg batterinivå i huvudenheten
Område där fjärrsensorn är placerad	Låg nivå för batterier i trådlös fjärrenhet







NOTERA

- Det rekommenderas att använda alkaliska batterier till denna produkt för maximal drifttid eller litiumbatterier om enheten ska användas under fryspunkten.
- Batterierna får inte utsättas för extrem hetta som till exempel solsken eller eld.

SYNKRONISERING OCH PLACERING AV SENSORER

Huvudenheten kommer automatiskt att söka efter en ny givare som är återställd inom de senaste 30 minuterna. Om enheten misslyckas med att synkronisera med fjärrsensorn, tryck reset på både sensor och huvudenhet eller prova med att välja en annan kanal (och tryck **RESET**).

Ikonen för sensormottagningen visar följande status:

IKONER	FÖRKLARING
 → 	Huvudenheten söker efter fjärrenhet(er).
 →  →  → 	En sensorkanal har hittats och anslutits
 och "--."	Ingen sensor hittad

Placera sensorn inom 30m från huvudenheten.

TIPS

- När du placerar ut sensorerna, så kom ihåg den planerade placeringen för varje sensor. Referera till kanalposition (1, 2, 3) och matcha med kanalicon  som visas direkt ovanför namntaggen.
- Sändningsräckvidden kan variera beroende på många faktorer. Du kan behöva experimentera med olika platser för att erhålla det bästa resultatet.

För bästa resultat:

- Undvik att placera enheten så att den utsätts för direkt solljus eller fukt.
- Placera fjärrenheten så att den är riktad mot huvudenheten, minimera hinder såsom dörrar, väggar och möbler.
- Placera fjärrenheten med fri sikt mot himlen, avskild från metall och elektroniska föremål.

NAMNTAGGAR





Namntaggar kan sättas in i huvudenheten (se bild för framsidan).

Det medföljer 3 blanka namntaggar i detta paket. Du kan skriva på de blanka taggarna namnet på de ställen där sensorerna är placerade.

VÄDERPROGNOS

Denna produkt förutspår vädret för de kommande 12 till 24 timmarna inom en 30-50 km.

Väderprognosområde

IKON	BESKRIVNING
	Soligt
	Halvklart
	Molnigt
	Regnigt
	Snöigt

TEMPERATUR OCH LUFTFUKTIGHET**För att växla temperaturenhet:**

- Använd ett tunt trubbigt föremål, tryck °C / °F för att växla mellan °C / °F.

MÖGELBILDNINGSSALARM

Denna produkt har en funktion för att känna av när det är risk för mögelbildning och därmed påtala åtgärder.

Om fuktigheten är över 60% kommer mögelvarningsikonen  att blinka och slutar först när fuktigheten är lägre än 60%.

FELSÖKNING

DISPLAY	OMRÅDE	PROBLEM
LL.L	Temperatur	Värdet är under mätområdet
LL	Humidity (Luftfuktighet)	
HH.H	Temperatur	Värdet är över mätområdet
HH	Humidity (Luftfuktighet)	
-- eller -%	Temperatur och Luftfuktighet	Sensorn har inte hittats eller har ingen funktion för luftfuktighet

ÅTERSTÄLLNING

För in ett gem (eller liknande) i **RESET** hålet för att återställa enheten till grundinställning.

SPECIFIKATIONER

HUVUDENHET

TYP	BESKRIVNING
L x B x H	134 x 27 x 134 mm (5,3 x 1,1 x 5,3 tum)
Vikt	240 g (8,46 oz) utan batteri
Sändningsfrekvens	433 MHz
Temperaturområde	-5°C till 50°C (23°F till 122°F)
Luftfuktighetsområde	25% - 95%
Drift	4 x UM-4 (AAA) 1,5 V batterier

TRÅDLÖS SENSOR (THGR122N)

TYP	BESKRIVNING
L x B x H	92 x 60 x 20 mm (3,6 x 2,4 x 0,79 tum)

Vikt	60 g (2,11 oz) utan batteri
Sändningsfrekvens	433 MHz
Antal kanaler	3
Överföringsavstånd	30 m (100 ft) fri sikt
Temperaturområde	-20°C till 60°C (-4°F till 140°F)
Luftfuktighetsområde	25% - 95%
Drift	2 x UM-4 (AAA) 1,5 V batterier

Drift	1 x UM-3 (AA) 1,5 V batteri
-------	--------------------------------

FÖRSIKTIGHETSÅTGÄRDER

- Utsätt inte apparaten för kraftigt våld, stötar, damm, extrema temperaturer eller fukt.
- Täck inte för ventilationshålen. Försäkra dig om att närliggande föremål såsom tidningar, dukar, gardiner m.m. inte täcker för ventilationshålen.
- Utsätt inte produkten för vatten. Om du spillar vätska över den, torka omedelbart med en mjuk, luddfri trasa.
- Rengör inte apparaten med frätande eller slipande material.
- Mixtra inte med enhetens interna komponenter då detta kan påverka garantin.
- Använd enbart nya batterier. Blanda inte nya och gamla batterier.
- Av trycktekniska skäl, kan displaybilderna i denna manual skilja sig från dem i verkligheten.
- Förbrukad produkt måste sorteras som specialavfall på avsedd miljöstation och får inte slängas som vanligt restavfall.
- Om denna produkt placeras på ytor med speciell finish såsom lackat trä etc. kan dessa ytor skadas. Ta kontakt med din möbeltillverkare för att få mer

TRÅDLÖS SENSOR (THGN132N)

TYP	BESKRIVNING
L x B x H	96 x 50 x 22 mm (3,8 x 1,9 x 0,9 tum)
Vikt	50 g (1.76 oz) without battery
Sändningsfrekvens	433 MHz
Antal kanaler	3
Överföringsavstånd	30 m (100 ft) fri sikt
Temperaturområde	-20°C till 60°C (-4°F till 140°F)
Luftfuktighetsområde	25% - 95%

information om huruvida det går bra att placera föremål på ytan. Oregon Scientific kan inte hållas ansvariga för skador på träytor som uppkommit på grund av kontakt med denna produkt.

- Innehållet i denna manual får ej kopieras utan tillverkarens medgivande.
- Kassera inte gamla batterier som osorterade sopor. Insamling av kasserade batterier måste ske separat.
- Notera att vissa enheter är utrustade med en battersäkerhetsstrip. Ta bort denna strip från batteriutrymmet innan produkten används första gången.
- Skulle det finnas några skillnader mellan den engelska och andra språkversioner, skall alltid den engelska versionen gälla.

NOTERING De tekniska specifikationerna för denna produkt och innehållet i användarmanualen kan komma att ändras utan vidare upplysning.

NOTERING Egenskaper och tillbehör kan skilja mellan olika länder. För mer information, kontakta ditt lokala inköpsställe.

OM OREGON SCIENTIFIC

Besök vår webbsajt www.oregonscientific.se för att ta reda på mer om Oregon Scientifics produkter.

Om du har några frågor är du välkommen att kontakta vår Kundtjänst på <http://global.oregonscientific.com/customerSupport.php>.

Oregon Scientific Global Distribution Limited reserverar sig rätten att redigera och uttolka innehåll, terminologi och föreskrifter i denna manual samt att göra tillägg när som helst utan föregående meddelande. Om skillnader finns mellan den engelska versionen och andra språkversioner, gäller den engelska.

EU-FÖRSÄKRAN OM ÖVERENSSTÄMMELSE

Härmed intygar Oregon Scientific att denna Väderstation med flera zoner (modell: RAR502) står i överensstämmelse med de väsentliga egenskapskrav och övriga relevanta bestämmelser som framgår av direktiv 1999/5/EG. En signerad kopia av "DECLARATION OF CONFORMITY" kan erhållas vid hänvändelse till OREGON SCIENTIFIC servicecenter.



LÄNDER SOM OMFATTAS AV RTTE-DIREKTIVET

Alla länder inom EU, Schweiz **(CH)**

och Norge **(N)**

INFORMATION TILL ALLA ANVÄNDARE



I enlighet med de europeiska direktiven 2011/65/EU och 2012/19/EU, som hänsyftar till användning av far-liga substanser i elektrisk och elektronisk apparatur liksom avyttring av avfall.

Symbolen med den överkryssade soptunnan som finns på apparaten, anger att produkten måste samlas upp och avyttras separat i förhållande till annat avfall när den fullgjort sin livstid.

Användaren måste därför överlämna den utslitna apparaturen till lämpliga uppsamlingsställen för sorterat elektroniskt och elektrotekniskt avfall eller lämna tillbaka den till återförsäljaren på samma gång som han/hon köper en ny likvärdig apparat, enligt principen en gammal produkt i utbyte mot en ny. Lämplig sortering av den nedskrotade apparaturens olika delar för därpå följande återvinning, behandling och miljövänlig sanering bidrar till att undvika förorening av miljön och negativa effekter på hälsan, liksom att det gynnar återanvändning av de material som apparaturen är gjord av.

Om användaren nedskrotar produkten felaktigt medför det att sanktioner enligt gällande lagstiftning kommer att tillämpas.

多時區氣象站

型號：RAR502

使用說明書

規格	6
警告	7
關於Oregon Scientific(歐西亞)	8

索引

概要	2
正面圖	2
背面圖	2
感應器	3
開始操作.....	4
安裝遙控感應器.....	4
安裝主機體.....	4
同步和放置感應器.....	4
名牌.....	5
天氣預報.....	5
溫度與濕度	5
霉菌警示	6
疑難排解	6
重設	6

正面圖

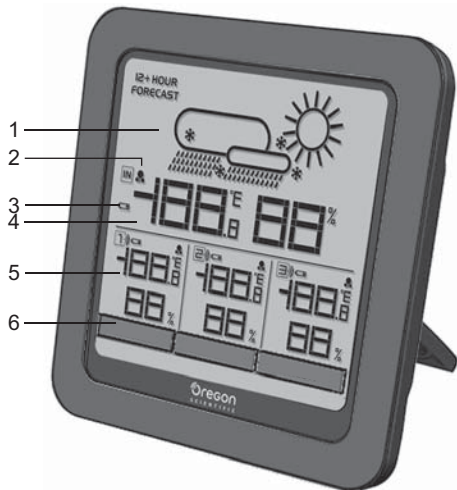

1. 氣象預報
2. : 霉菌警示
3. 主機體電池電量低
4. 主機體放置處的溫度和濕度

5. 感應器放置處的溫度和濕度
6. 可自訂的名牌

背面圖

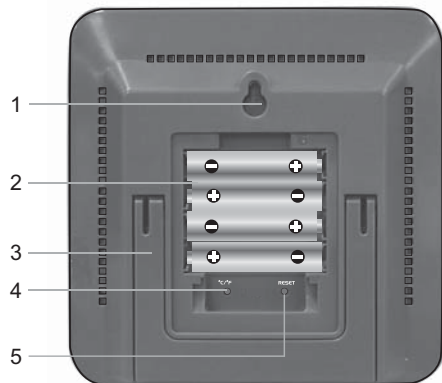

1. 牆壁固定孔
2. 電池格
3. 摺疊式座檯支架
4. °C / °F: 選取溫度單位
5. **重設**: 將機體重設為預設設定

感應器

本產品可同時與最多3個感應器運作，以擷取家中不同地點的溫度和相對濕度讀數。

本套件內含一組3個感應器，亦可另行購買無線感應器，供替換之用。

THGR122N

本感應器清楚顯示溫度/濕度，因此閣下可放在類似兒童房間之處，不必每次檢視主機體，就能方便閱讀溫度/濕度的讀數。

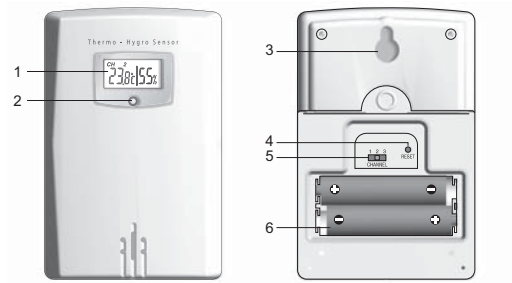

1. 液晶體顯示
2. LED狀態指示器
3. 牆壁固定孔
4. 重設孔
5. 頻道切換
6. 電池格

THGN132N

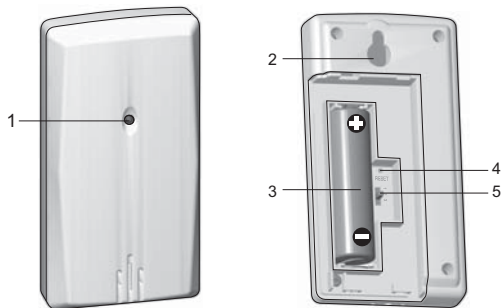

1. LED狀態指示器
2. 牆壁固定孔
3. 電池格
4. 重設孔
5. 頻道切換

開始操作

安裝遙控感應器

1. 僅適用於THGR122N的步驟：
使用飛利浦十字螺絲起子開啟電池格蓋子。
2. 將頻道切換並選擇頻道 1。確認閣下為其他感應器選用不同的頻道(2、3)。
3. 配合兩極方向插入電池。
4. 每次更換電池後，請按**重設**按鈕。
5. 放回電池格蓋子。

安裝主機體

1. 移除電池格。
2. 配合兩極方向插入電池。
3. 每次更換電池後，請按**重設**按鈕。

下列區域也許會顯示電池圖標 ：

區域	意義
主機環境區	主機體電池電量低
遙控感應器環境區	遙控感應器電池電量低

註

- 為延長本產品的運作，建議閣下使用鹼性電池，而在結冰溫度時則使用鋰電池。
- 電池不應置於高熱環境（例如陽光或明火）下。

同步和放置感應器

主機體將自動搜尋過去30分鐘內重設的新感應器。若機體無法與遙控感應器同步，重設主機體和感應器，或試著選擇不同的頻道(並按**重設**)。

感應器接收圖標將顯示下列狀態：

圖標	意義
 → 	主機體正在搜尋感應器
 →  →  → 	已找到並登入某個感應器
 以及 “-.-.”	找不到感應器

將遙控感應器放在與主機體距離30米(98呎)以內的位置。

秘訣

- 放置感應器時，請記得閣下將每個感應器放置的位置。參考頻道切換位置(1、2、3)，並與直接在名牌上方顯示的頻道圖標  配對。
- 傳輸範圍可能會基於數個因素而有所不同。閣下可能需要嘗試各種放置位置，以獲致最佳效果。

欲取得最佳效果：

- 把感應器放在遠離陽光直射和潮濕的地方。
- 讓感應器面對主機體，盡量避開障礙物(例如門、牆壁和傢俱)。
- 將感應器放在朝向露天開闊的地方，並遠離金屬 / 電子物品。

名牌





可將名牌插入主機體內(見正面圖內的圖表)。

本套件提供3個空白名牌。您可在名牌上寫下安裝感應器的位置名稱。

天氣預報

本產品能預測半徑30-50公里 (19-31 英里) 範圍內，未來12至24小時的天氣狀況。

氣象預報區

圖標	意義
	晴朗
	少雲
	多雲
	下雨
	下雪

溫度與濕度**欲切換溫度單位：**

- 使用細長鈍物按 **°C / °F**，切換顯示 °C / °F。

霉菌警示

本產品提供濕度警示功能，向用戶說明環境中存在黴菌滋長的高風險，因此應採取預防措施。

若濕度超過60%或以上，則畫面將閃爍黴菌圖標，若濕度降低至60%以下，則此圖標將停止閃爍。

疑難排解

顯示畫面	區域	問題
LL.L	溫度	讀數處於範圍之下
LL	濕度	
HH.H	溫度	讀數處於範圍之上
HH	濕度	
-- 或 -%	溫度與濕度	未記錄感應器或機體沒有濕度功能

重設

將細長鈍物插入重設孔內，以返回預設設定。

規格

主機體

種類	說明
長 x 寬 x 高	134 x 27 x 134毫米 (5.3 x 1.1 x 5.3吋)
重量	240克 (8.46安士) 不含電池
訊號頻率	433 MHz
溫度範圍	-5°C 至 50°C (23°F 至 122°F)
濕度範圍	25% - 95%
電源	4 x UM-4 (AAA) 1.5 V電池

遙控感應器 (THGR122N)

種類	說明
長 x 寬 x 高	92 x 60 x 20毫米 (3.6 x 2.4 x 0.79吋)
重量	60克(2.11安士) 不含電池

訊號頻率	433 MHz
頻道數量	3
傳送範圍	無干擾時為30米(100呎)
溫度範圍	-20°C至60°C (-4°F至140°F)
濕度範圍	25% - 95%
電源	2 x UM-4 (AAA) 1.5 V 電池

遙控感應器 (THGN132N)

種類	說明
長 x 寬 x 高	96 x 50 x 22毫米 (3.8 x 1.9 x 0.9吋)
重量	50克(1.76安士) 不含電池
訊號頻率	433 MHz
頻道數量	3
傳送範圍	無干擾時為30米(100呎)
溫度範圍	-20°C 至 60°C (-4°F 至 140°F)

濕度範圍	25% - 95%
電源	1 x UM-3 (AA) 1.5 V 電池

警告

- 請勿對主機體猛力施壓、撞擊，或將主機放置在大量灰塵、溫度或濕度變化大的地方。
- 請勿用報紙、窗簾等物品蓋住通孔。
- 請勿將機體浸水。若不慎將機體沾水，立即使用柔軟、不含麻質的布擦拭。
- 請勿使用磨損或腐蝕性的物質清潔機體。
- 不要干擾內部零件。此舉將終止產品保養。
- 請僅用新電池。不要混合使用新、舊電池。
- 手冊中顯示的圖像可能與實際產品不符。
- 丟棄本產品時，請確保個別回收作特別處理。
- 將本產品放在某些木質表面，將可能損壞漆料，Oregon Scientific 概不負責。請諮詢傢具製造商，了解傢具保養。
- 未經製造商的許可，不得複製手冊中的任何內容。
- 請勿將舊電池與未經分類之廢物一併處理。此廢物須分開作特別處理。

- 請注意某些機體附設電池安全貼。請於首次使用前除去電池盒之安全貼。

註 我們有權更改本產品的技術規格和本使用手冊之內容，而無需另行通知。

註 產品功能和附件並非所有國家都可用到。如需更多資訊，請聯絡本地經銷商。

關於 OREGON SCIENTIFIC

瀏覽我們的網站 www.oregonscientific.com 瞭解更多關於歐西亞的產品。

如有任何疑問，請聯絡我們的客戶服務 <http://global.oregonscientific.com/customerSupport.php>。

Oregon Scientific Global Distribution Limited保留權利，隨時行使獨立裁決權，於未事前通知情況下詮釋和解釋本用戶手冊之任何內容、條款與條件並修改之。若英語版本與任何其他語言版本有任何不一致處，將以英語版本為準。



© 2015 歐西亞 保留所有權利

多点式气象站

型号：RAR502

使用说明书

规格.....	6
警告.....	7
关于 Oregon Scientific (欧西亚).....	8

索引

概要.....	2
正视图	2
背视图	2
传感器	3
开始使用	4
安装远端传感器.....	4
安装主机.....	4
同步和放置传感器	4
名称标签.....	5
天气预报	5
温度和湿度.....	5
发霉警示.....	6
故障排除.....	6
重置.....	6

正视图

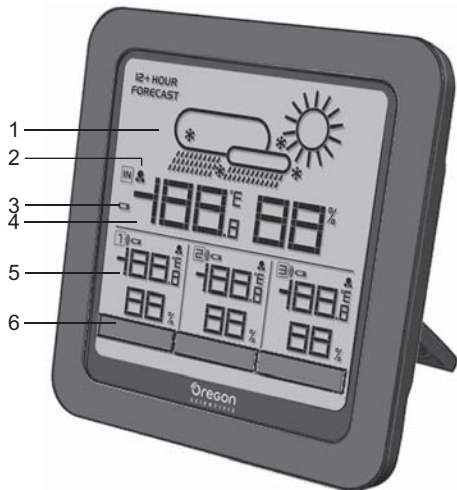

1. 天气预报
2.  发霉警示
3. 主机电池电量低
4. 主机放置场所的温度和湿度

5. 传感器放置场所的温度和湿度
6. 自设定名称标签

背视图

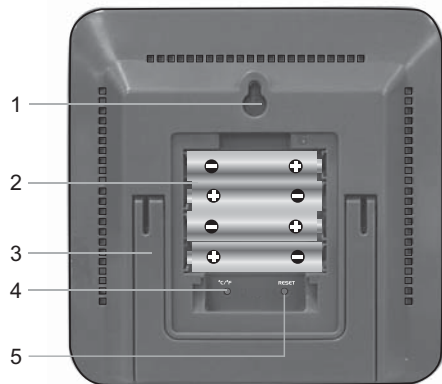

1. 壁挂孔
2. 电池仓
3. 可折叠台式支架
4. °C / °F: 选择温度单位
5. **重置**: 将产品重置为出厂设定

传感器

本产品可同时使用3个传感器，以获取家中不同地点的温度和相对湿度读数。

本套件包含一组3个传感器，也可另行购买替代用无线传感器。

THGR122N

该传感器可清晰显示温度/湿度，尤其适合放在儿童房等处。这样，不必每次查看主机，就能方便获得温度/湿度的读数。

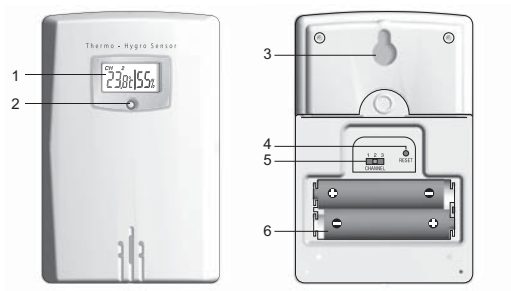

1. 液晶显示屏
2. LED状态指示灯
3. 壁挂孔
4. 重置孔
5. 频道切换开关
6. 电池仓

THGN132N

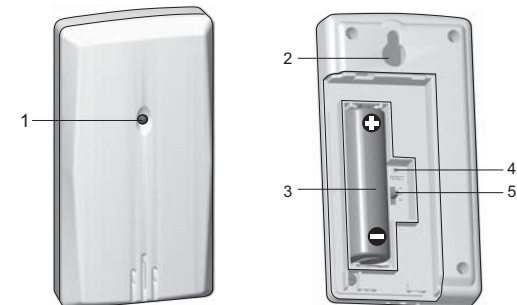

1. LED状态指示灯
2. 壁挂孔
3. 电池仓
4. 重置孔
5. 频道切换开关

开始使用

安装远端传感器

1. 仅适用于THGR122N的步骤：
使用十字螺丝刀打开电池仓盖。
2. 滑动通道开关，选择通道 1。确保其他传感器（2、3）使用不同的通道。
3. 按极性方向装入电池。
4. 每次更换电池后，请按**重置**按钮。
5. 装回电池仓盖。

安装主机

1. 取下电池仓。
2. 按极性方向装入电池。
3. 每次更换电池后，请按**重置**按钮。

电池图标  可能会显示在以下区域：

区域	含义
主机环境区	主机电池电量低
远端传感器环境区	远端传感器电池电量低



注

- 建议您使用碱性电池以延长本产品的使用时间，温度低于冰点时则请使用锂电池。
- 电池不得置于高热环境（例如阳光或明火）下。

同步和放置传感器

主机将自动搜索过去30分钟内重置的新传感器。若主机无法与远端传感器同步，请重置主机和传感器，或尝试选择不同的通道(并按**重置**)。

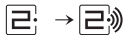
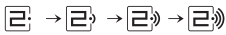
传感器接收图标将显示以下状态：

图标	含义
	主机正在搜索传感器
	已找到并登录了某个传感器
 以及 “- - ”	未找到传感器

请将远端传感器放置在距主机30米(98英尺)以内的场所。

提示

- 放置传感器时，请记住每个传感器预定的放置场所。请参考通道切换位置(1、2、3)，并与显示在名称标签正上方的通道图标  相匹配。
- 传输范围可能会随多种因素而变化。为获得最佳效果，可能需要尝试不同的设置地点。

为获得最佳效果:

- 将传感器放在远离阳光直射和潮湿的位置。
- 传感器应面向主机，两者之间尽量减少障碍物(例如门、墙和家俱)。
- 将传感器放在视野开阔的位置，并远离金属和电子物品。

名称标签





名称标签可插在主机内(见正视图)。

本套件提供3个空白名称标签。您可在空白名称标签上写下安装传感器的场所名称。

天气预报

本产品能预测半径30-50公里(19-31英里)范围内，未来12至24小时的天气状况。

天气预报区

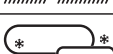
图标	含义
	晴朗
	少云
	多云
	下雨
	下雪

温度和湿度**切换温度单位：**

- 使用细长钝物按压 $^{\circ}\text{C} / ^{\circ}\text{F}$ ，可切换 $^{\circ}\text{C} / ^{\circ}\text{F}$ 。

发霉警示

本产品具有湿度警示功能，告知用户很有可能会滋生霉菌，因此需采取预防措施。

若湿度超过60%时，发霉警示图标  将闪烁；若湿度降至60%以下，该图标将停止闪烁。

故障排除

显示	区域	问题
LLL	温度	读数低于量程范围
LL	湿度	
HH.H	温度	读数高于量程范围
HH	湿度	
-.- 或 -%	温度和湿度	传感器未登录或传感器无湿度功能

重置

使用细长钝物按压重置孔，即可恢复出厂设定。

规格

主机

项目	说明
长 x 宽 x 高	134 x 27 x 134毫米 (5.3 x 1.1 x 5.3英寸)
重量	240克(8.46盎司) 不含电池
信号频率	433 MHz
温度范围	-5°C 至 50°C (23°F 至 122°F)
湿度范围	25% - 95%
电源	4 x UM-4 (AAA) 1.5 V 电池

远端传感器 (THGR122N)

项目	说明
长 x 宽 x 高	92 x 60 x 20毫米 (3.6 x 2.4 x 0.79英寸)
重量	60克(2.11盎司) 不含电池

信号频率	433 MHz
通道数量	3
传输范围	30 米 (100 英尺), 无障碍物时
温度范围	-20°C 至 60°C (-4°F 至 140°F)
湿度范围	25% - 95%
电源	2 x UM-4 (AAA) 1.5 V 电池

远端传感器 (THGN132N)

项目	说明
长 x 宽 x 高	96 x 50 x 22毫米 (3.8 x 1.9 x 0.9英寸)
重量	50克 (1.76盎司) 不含电池
信号频率	433 MHz
通道数量	3

传输范围	30 米 (100 英尺), 无障碍物时
温度范围	-20°C 至 60°C (-4°F 至 140°F)
湿度范围	25% - 95%
电源	1 x UM-3 (AA) 1.5 V 电池

警告

- 不要对时钟猛力施压、撞击，或将其置于大灰尘、温度或湿度变化大的场所。
- 请勿用报纸、窗帘等物品盖住通风孔。
- 请勿将时钟浸入水中。若不慎沾水，应立即用无绒软布擦干。
- 请勿使用磨损性或腐蚀性物质清洁时钟。
- 不要改造内部零件。否则，产品保修期将被终止。
- 只使用新电池。不要混合使用新、旧电池。
- 说明书中的图示可能与实际产品不符。
- 丢弃本产品时，必须按照不同废弃物，进行特殊处理。

- 若将本产品放在某种木质上，可能会损坏涂层，Oregon Scientific概不负责。请咨询家具制造商，了解保护家具指示。
- 未经制造商许可，不得复制说明书中的任何内容。
- 请勿将旧电池与未经分类之废物一起处理。此废物须分开进行特别处理。
- 请注意某些机体附设电池安全贴。请在首次使用前除去电池盒之安全贴。

注 本产品的技术规格和本使用说明书的内容如有变更，恕不另行通知。

注 产品功能和附件并非在所有国家均可利用。更多信息请咨询当地供应商。

关于 Oregon Scientific (欧西亚)

浏览我们的网站 www.oregonscientific.com.cn
了解更多 关于欧西亚的产品。

如有任何疑问，请联络我们的客户服务<http://global.oregonscientific.com/customerSupport.php>。

Oregon Scientific Global Distribution Limited 保留权利，随时行使独立裁决权，于未事前通知情况下诠释和解释本用户手册之任何内容、条款与条件并修改之。若英语版本与任何其他语言版本有任何不一致处，将以英语版本为准。

Oregon
S C I E N T I F I C

歐 西 亞

www.oregonscientific.com

Oregon Scientific Inc.

Tualatin, Oregon USA

欧西亚中国授权制造商

展科电子(深圳)有限公司

制造地:中国深圳宝安臣田工业村



© 2015 欧西亚 保留所有权利

© 2015 Oregon Scientific. All rights reserved.

P/N.: 300103094-00007-10